

**MATERIÁLY  
XX MEZINÁRODNÍ VĚDECKO - PRAKTICKÁ  
KONFERENCE**

**ZPRÁVY VĚDECKÉ IDEJE - 2023**

22 - 30 října 2023 r.

**Volume 2**

Praha  
Publishing House «Education and Science»  
2023

Vydáno Publishing House «Education and Science»,  
Frýdlanská 15/1314, Praha 8  
Spolu s DSP SHID, Berdianskaja 61 B, Dnepropetrovsk

Materiály XX Mezinárodní vědecko - praktická konference «Zprávy vědecké ideje - 2023», Volume 2 : Praha. Publishing House «Education and Science»  
-145 s.

Šéfredaktor: Prof. JUDr Zdenák Černák

Náměstek hlavního redaktora: Mgr. Alena Pelicánová

Zodpovědný za vydání: Mgr. Jana Štefko

Manažer: Mgr. Helena Žáková

Technický pracovník: Bc. Kateřina Zahradníková

**Materiály XX Mezinárodní vědecko - praktická konference ,  
, Zprávy vědecké ideje - 2023 po**

Pro studentů, aspirantů a vědeckých pracovníků

Cena 50 Kč

ISSN 1561-6940

© Authors , 2023

© Publishing House «Education and Science» , 2023

## **BIOLOGICKÉ VĚDY**

### **Strukturální botanika a biochemie rostlin**

**Өскемен қаласы С. Аманжолов атындағы  
Шығыс Қазақстан Университеті  
«Психология және педагогикалық коррекция»  
кафедрасының сениор-лекторы, магистрі Матаева Б.Ү.  
«Биология және сабақтас ғылымдар» мамандығының  
1 курс студенті Арай Ардаққызы**

### **АДАМ САНАСЫНЫҢ ҚҰПИЯЛАРЫН АШУ:**

#### **ПСИХОЛОГИЯ ӘЛЕМІНЕ САЯХАТ**

Неліктен адамдар өздерін осылай ұстайды немесе адам санасының кәштерінде не болып жатыр деп ойладыңыз ба? Психология, мінез-құлық пен психикалық процестерді ғылыми зерттеу, осы және басқа да көптеген сұрақтарға жауап беруге тырысады. Психология психикалық денсаулық пен терапия мәселелерімен айналысатын клиникалық психологиядан бастап, есте сақтау және проблемаларды шешу сияқты психикалық процестерді зерттейтін когнитивті психологияға дейінгі көптеген салаларды қамтиды. Ол адамдардың сәби кезінен кәрілікке қалай өзгеретінін түсіну үшін Даму психологиясын зерттейді және жеке адамдардың топтарда қалай әрекеттесетінін зерттей отырып, әлеуметтік психологияны зерттейді. Сонымен қатар, ми қызметі мен мінез-құлық арасындағы байланысты ашатын нейропсихология және жұмыс орнының динамикасын оңтайландыратын өндірістік және ұйымдастырушылық психология бар. С. Рубинштейн «Жалпы психология негіздері» (1940) атты еңбегінде "Психология зерттеуіндегі ерекше құбылыстар ауқымы анық көрініп тұр: олар біздің қабылдауымыз, сезіміміз, ойларымыз, ықылас-ниеттеріміз бен тілектеріміз, т.б., яғни біздің өміріміздің ішкі мазмұнын құрап, біздің жан толғаныстарымыз үшін денімізге ажырамастай болып сіңген құбылыстар жиыны", - деген. Психологиялық дүниенің бірінші ерекшелігі әр тұлғаның (индивид) өз меншік толғанысының болуы, ол түйсік сезімінен ғана көрінеді де,

оның басқаша пайда болу жолы жоқ. Мысалы, каншалықты әдемі, нәрлі суреттеп берсең де, соқыр дүние сұлулығын сезінуі қиын; керең тікелей қабылдамаған соң, ән-күй әуенін танымайды; махаббат ләззатыша өзі бөленбеген адамға ол жөніндегі әңгімедастан да түкке де тұрмайды.<sup>1</sup>

Бұл адам психикасының күрделі жұмысын зерттейтін, біздің ойларымыздың, сезімдеріміздің және әрекеттеріміздің құпияларына жарық түсіретін пән.

#### Мінез-құлықты зерттеу

Негізінде психология адамның мінез-құлқын түсінуге, түсіндіруге және болжауға бағытталған. Психологтар әртүрлі жағдайларда қалай әрекет ететінімізге және әрекет ететінімізге әсер ететін көптеген факторларды зерттеу үшін әртүрлі зерттеу әдістерін пайдаланады. Бұл әдістер бақыланатын эксперименттер мен сауалнамалардан бастап терең жағдайлық зерттеулер мен бақылауларға дейін.

Психологияны зерттеудің негізгі бағыттарының бірі-даму психологиясы. Ол адамдардың сәби кезінен ересек өмірге қалай өзгертінін және дамитынын зерттейді. Осы саладағы зерттеушілер адам дамуының артындағы когнитивті, эмоционалды және әлеуметтік процестерді түсінуге тырысады. Олардың тұжырымдары ата-аналарға, тәрбиешілерге және саясаткерлерге балаларды тәрбиелеу мен тәрбиелеу туралы негізделген шешімдер қабылдауға көмектеседі.

#### Ақыл күші

Когнитивті психология, пәннің тағы бір саласы, санада болып жатқан процестерге назар аударады. Ол есте сақтау, қабылдау, мәселелерді шешу және шешім қабылдау сияқты тақырыптарды зерттейді. Осы психикалық процестерді түсіну арқылы когнитивті психологтар жасанды интеллект, білім беру және клиникалық психология сияқты салаларға айтарлықтай үлес қосты.

Сонымен қатар, адамның ақыл - ойы тек оқшауланған тұлға емес; ол әлеуметтік контексте әрекет етеді. Әлеуметтік психология басқа адамдардың қатысуы мен әрекеттері біздің ойларымызға, сезімдерімізге және мінез-құлқымызға қалай әсер ететінін зерттейді. Бұл алалаушылықтың, топтық динамиканың, конформизмнің және тұлғааралық қатынастардың күрделілігіне

жарық түсіреді. Әлеуметтік психологтар адамдардың өзара әрекеттесуі мен әлеуметтік мәселелерін шешуге көмектесетін ақпарат берді.

#### Емдеу және психикалық денсаулық

Клиникалық психология және кеңес беру психологиясы-бұл психикалық денсаулық мәселелерін диагностикалауға және емдеуге бағытталған пәннің бөлімдері. Бұл мамандар депрессия, мазасыздық және шизофрения сияқты жағдайлардан зардап шегетін адамдармен жұмыс істейді. Олар пациенттерге өз ойлары мен эмоцияларын түсінуге, өмірдегі қиындықтарды жеңуге және жалпы әл-ауқатын жақсартуға көмектесу үшін терапевтік әдістерді пайдаланады.

Психиатрия, көбінесе психологиямен тығыз байланысты, психикалық бұзылуларды емдеуге арналған дәрі-дәрмектерді тағайындауға мүмкіндік беретін медициналық мамандық. Керісінше, психологтар жеке адамдарға көмектесу үшін әдетте психотерапияны немесе сөйлесу терапиясын қолданады.

#### Әдеттен тыс мінез-құлық жұмбағын шешу

Аномальды психология психологиялық бұзылуларды түсіну және емдеумен айналысады. Осы саладағы зерттеушілер биполярлық бұзылулар, фобиялар және тамақтанудың бұзылуы сияқты жағдайлардың себептерін анықтауға тырысады. Олардың жұмысы осы бұзылулардан зардап шегетін адамдарға көмектесіп қана қоймайды, сонымен қатар психикалық аурумен байланысты стигманы азайтады.

#### Өзін-өзі тану жолы

Психология-бұл басқаларды түсіну қабілеті ғана емес; бұл сонымен қатар өзін-өзі тану мен жеке өсудің күшті құралы. Позитивті психология, мысалы, адамның күшті жақтары мен әл-ауқатын зерттейді, адамдарға бақытты және қанағаттанарлық өмір сүруге көмектеседі. Ол эмоционалды тұрақтылық пен психологиялық өркендеуге ықпал ететін ризашылық, зейін және өзін-өзі аяушылық сияқты тәжірибелерді ынталандырады.

Психология - бұл адам санасының құпияларын ашатын шексіз қызықты деп айтқым келеді. Бұл өмірді жақсартуға және мейірімді және білімді қоғам құруға үлес қосуға уәде береді. Осылайша, психология-бұл адамның ақыл-ойы мен мінез-құлқының тереңдігін зерттейтін көп қырлы пән. Бұл бізге өзімізді және басқаларды жақсы түсінуге көмектеседі, жеке және қоғамдық әл-ауқатқа ықпал етеді және адам өмірінің ең күрделі және қызықты аспектілері туралы түсінік

береді. Адам психикасының жұмысын зерттей отырып, психология бізге ақыл-ойдың құпияларын ашуға мүмкіндік береді және осылайша өзін-өзі тану және жеке өсу сапарымызды жалғастырады.

Әдебиеттер:

1. Жантануға кіріспе Жарықбаев
2. Психология Мухина
3. Жалпы психологияға кіріспе Алматы-2007.
4. Бап-Баба С. Б. Б 12 Ж алпы психология (жантану негіздері). Жоғары оқу орындары студенттеріне арналған дәрісбаяндар жинағы. А. М. Құдиярова басшылығымен.— Алматы: «NURPRESS» баспасы, 2013.— 268 бет

## ЕКОНОМІСКЕ ВЕДЫ

**Залесский Борис Леонидович**

*Белорусский государственный университет*

### **БЕЛАРУСЬ – НИКАРАГУА: КОМИССИЯ ВОЗОБНОВЛЯЕТ РАБОТУ**

В октябре 2023 года в Минске состоялось третье заседание Белорусско-Никарагуанской совместной комиссии по торгово-экономическому сотрудничеству, в рамках которой обсуждено актуальное состояние взаимодействия между Минском и Манагуа и намечены дальнейшие шаги по расширению двусторонних партнерских связей. В частности, рассмотрены возможности и перспективы «в области жилищного и промышленного строительства, наращивания двусторонней торговли, сотрудничества в сферах инвестиций, продовольствия, легкой промышленности, фармацевтики, культуры, укрепления деловых контактов между двумя странами, установления связей между столичными властями Беларуси и Никарагуа» [1].

Напомним, что два первых заседания комиссии состоялись: в сентябре 2014 года – в Минске; в сентябре 2015 года – в Манагуа. За это время белорусский экспорт в своей основе составлял сельскохозяйственную технику и комплектующие, «оборудование садоводства и лесоводства, части к двигателям внутреннего сгорания, подшипники. В товарной структуре импорта наибольший удельный вес занимали поставки бананов, кофе и крепких спиртных напитков» [2]. А в мае 2023 года стороны заявили, что нацелены на серьезную активизацию торгово-экономических и гуманитарных связей, чтобы постоянно наполнять их новыми проектами и программами сотрудничества. Тогда же в Минске был подписан ряд важных двусторонних документов: Генеральное соглашение между правительствами Беларуси и Никарагуа о предоставлении экспортных кредитов; базовое соглашение о поставке белорусской техники на никарагуанский рынок; «соглашение о сотрудничестве в сфере образования, которое обеспечит правовую основу для взаимодействия сторон и установления рабочих контактов между учреждениями образования двух стран» [3, с. 32]. В июне 2023 года стороны обсудили возможности взаимодействия в сельском хозяйстве и договорились проработать перспективы организации кооперации по

таким направлениям, как «обмен генетическим материалом сельскохозяйственных культур, животноводство, стажировки ученых и специалистов, обучение никарагуанских специалистов в магистратуре и аспирантуре НАН Беларуси» [4].

А в июле 2023 года уже состоялся визит белорусской делегации во главе с министром иностранных дел С. Алейником в Никарагуа, где на высшем и высоком уровнях были обсуждены «инвестиционные проекты, контракты на поставку белорусской техники, перспективы участия Беларуси в крупных инфраструктурных проектах Никарагуа, сотрудничество в сфере сельского хозяйства, логистика и возможности использования портовой инфраструктуры, кредитно-финансовая сфера и варианты совместной работы на рынках стран Латинской Америки» [5]. По итогам данного визита Беларусь и Никарагуа приняли еще один пакет двусторонних соглашений и контрактов. В частности, подписаны межправительственные соглашения – о взаимной отмене виз и о возобновлении работы совместной Комиссии по торгово-экономическому сотрудничеству, а также утверждена Дорожная карта сотрудничества в сфере сельского хозяйства. Кроме того, «ОАО “МТЗ” подписан рамочный контракт на поставку продукции белорусского завода в Никарагуа на двухлетний период. <...> ОАО “МАЗ” с мэрией столичной Манагуа также заключили контракт на поставку белорусской техники. Достигнута договоренность о поставках 236 единиц техники ОАО “АМКОДОР” для строительной отрасли и коммунального хозяйства Никарагуа» [6]. А в сфере культуры Большим театром Беларуси, Национальным театром имени Рубена Дарио и никарагуанским культурным фондом “Инканто” подписан меморандум о сотрудничестве.

В рамках 3-го заседания совместной комиссии белорусская сторона подчеркнула, что рассматривает Никарагуа в качестве важного политического и торгово-экономического партнера в латиноамериканском регионе, надежного союзника на международной арене. А в части поставок белорусской техники на никарагуанский рынок, то уже намечены дальнейшие шаги. Продукция Минского автомобильного завода, Амкодора, Минского тракторного завода и других гигантов отечественной промышленности будет востребована в латиноамериканской стране «при реализации амбициозных инфраструктурных проектов, которые запланированы действующей властью. Есть серьезные



наработки в сфере сельского хозяйства, в частности касательно применения белорусских аграрных технологий в Никарагуа» [7].

Заметим, что никарагуанская земля очень плодородная. Но только меньше половины ее обрабатывается. «То есть 50% плодородных земель не обрабатывается, потому что не хватает техники и не хватает людей. Правительство страны <...> движется в верном направлении. Построили 4 тыс. км дорог» [8]. В этой связи никарагуанская сторона выразила заинтересованность в организации поставок большой партии техники предприятий Министерства промышленности Беларуси различного назначения – дорожно-строительной, сельскохозяйственной, пассажирской – «для муниципальных нужд, а также для реализации крупных инфраструктурных, транспортно-логистических проектов» [9]. По итогам переговоров стороны условились сформировать перечень необходимых видов техники для подготовки коммерческих предложений и сроков поставок. А в целом успешная реализация договоренностей позволит вывести отношения Беларуси и Никарагуа на новый, более высокий уровень развития.

#### Литература

1. О заседании Белорусско-Никарагуанской совместной комиссии по торгово-экономическому сотрудничеству [Электронный ресурс]. – 2023. – URL: [https://www.mfa.gov.by/press/news\\_mfa/b2665dfb1e8ad9b4.html](https://www.mfa.gov.by/press/news_mfa/b2665dfb1e8ad9b4.html)
2. Торгово-экономические отношения между Республикой Беларусь и Республикой Никарагуа [Электронный ресурс]. – 2023. – URL: [https://cuba.mfa.gov.by/ru/bilateral\\_relations/N/trade/](https://cuba.mfa.gov.by/ru/bilateral_relations/N/trade/)
3. Залесский, Б. Новые модели партнерства. Трансформация международного взаимодействия в русле устойчивых экономических связей / Б. Залесский. – LAP LAMBERT Academic Publishing, 2023. – 60 с.
4. Беларусь и Никарагуа обсудили направления сотрудничества в сельском хозяйстве [Электронный ресурс]. – 2023. – URL: <https://www.belta.by/economics/view/belarus-i-nikaragua-obsudili-napravlenija-sotrudnichestva-v-selskom-hozhajstve-573073-2023/>
5. Белорусская делегация провела расширенные переговоры с экономическим блоком правительства Никарагуа [Электронный ресурс]. – 2023. – URL: <https://www.belta.by/economics/view/beloruskaja-delegatsija-provela-rasshirennye-peregovory-s-ekonomicheskim-blokom-pravitelstva-nikaragua-577785-2023/>
6. О визите Министра иностранных дел Беларуси С. Алейника в Никарагуа [Электронный ресурс]. – 2023. – URL: [https://mfa.gov.by/press/news\\_mfa/a423b01505b9ac36.html](https://mfa.gov.by/press/news_mfa/a423b01505b9ac36.html)
7. Стенограмма подхода к прессе заместителя Министра Е. Шестакова по итогам заседания Белорусско-Никарагуанской совместной комиссии (4 октября 2023 г., г. Минск) [Электронный ресурс]. – 2023. – URL: [https://www.mfa.gov.by/press/news\\_mfa/ab8c63a09ebb1fec.html](https://www.mfa.gov.by/press/news_mfa/ab8c63a09ebb1fec.html)
8. Сухое молоко на Кубу и техника в Никарагуа. Посол рассказал о направлениях белорусского экспорта [Электронный ресурс]. – 2023. – URL: <https://www.belta.by/economics/view/suhoe-moloko-na-kubu-i-tehnika-v-nikaragua-posol-rasskazal-o-napravlenijah-belorussskogo-eksporta-579482-2023/>
9. Рогожник с делегацией Никарагуа обсудил вопросы интенсификации поставок белорусской техники [Электронный ресурс]. – 2023. – URL: <https://www.belta.by/economics/view/rogozhnik-s-delegatsiej-nikaragua-obsudil-voprosy-intensifikatsii-postavok-belorusskoj-tehniki-591732-2023/>

## Marketing a management

**Достаева Айдана**

*Магистрант программы "Доктор делового администрирования (DBA) в области здравоохранения" Казахского национального университета им. Аль-Фараби, Алматы, Казахстан*

[dbastudent@mail.ru](mailto:dbastudent@mail.ru)

### **ПРИМЕР ВЫСТРАИВАНИЯ ОЦЕНКИ ЭФФЕКТИВНОСТИ ДЕЯТЕЛЬНОСТИ МЕДИЦИНСКИХ ОРГАНИЗАЦИЙ ЧЕРЕЗ СТРАТЕГИЧЕСКОЕ УПРАВЛЕНИЕ**

Важным аспектом развития организации здравоохранения является оценка эффективности работы и повышение продуктивности. Медицинская помощь является одной из составляющих системы здравоохранения, которая требует высоких затрат на ресурсы. Региональные и местные системы здравоохранения также играют важную роль в охране здоровья граждан. Существуют аналогичные структуры государственного управления и администрирования в области здравоохранения в разных странах.

Для оценки эффективности деятельности государственной медицинской организации необходимо определить перечень характеристик или критериев, на основе которых будет проводиться оценка эффективности. При выборе уровня организационной единицы, на котором будут проводиться оценки, необходимо учитывать специфику медицинской помощи и установленные стандарты и требования.

Оценка эффективности деятельности МО может включать такие характеристики, как финансовые показатели, структура затрат, качество оказываемой медицинской помощи, доступность услуг и эффективность использования ресурсов. При проведении оценки можно использовать различные методики и модели, включая сравнение с аналогичными МО, международные стандарты или бенчмаркинг. В Республики Казахстан имеется утвержденная (Приказа Министра здравоохранения Республики Казахстан от 30

ноября 2020 года № ҚР ДСМ-212/2020 «Об утверждении методики формирования (расчета) показателей в области здравоохранения») методика формирования показателей в области здравоохранения, которая основывается на показателях:

1. Обеспеченности населения коечной мощностью;
2. работы койки;
3. средней длительности пребывания больного на койке;
4. оборота койки;
5. летальности;
6. среднего времени простоя койки;
7. среднего числа занятых коек;
8. уровня потребления стационарной помощи;
9. хирургической активности;
10. частоты послеоперационных осложнений;
11. послеоперационной летальности;
12. частоты поздней доставки больных для оказания экстренной хирургической помощи;
13. совпадений клинических и патологоанатомических диагнозов;
14. Процента вскрытия умерших в стационаре;
15. использования рентгенологических методов для уточнения диагноза в стационаре;
16. проведенных лабораторных анализов на одного больного в стационаре;
17. использования физиотерапевтических методов лечения в стационаре;
18. ультразвуковых исследований на 1 койку.

В данной рейтинговой оценке участвуют как медицинские организации, так и НИИ/НЦ. Оценка деятельности проводится по принципу разделения на 2 категории:

- Клинические показатели
- Показатели менеджмента

На нашем объекте исследования показатели клинической эффективности медицинских организаций в рейтинге оказались выше, чем показатели их менеджмента - 59,7% учреждений получили оценку "4" и "5" звезды в этой категории в то время, как только 37% достигли таких результатов в категории менеджмента. Сравнивая данные за 2018 и 2019 годы, можно заметить улучшение показателей менеджмента в медицинских организациях. Это свидетельствует о том, что МО заинтересованы в повышении качества медицинской помощи и готовы предпринимать меры для улучшения своих услуг.

Хотим, отметить в 2019 году рейтинговая оценка медицинских организаций была проведена с использованием актуализированных методических рекомендаций, в которых были изменены пороговые значения и удельный вес некоторых показателей. Также был добавлен новый профиль "Центральные районные больницы". Максимальный пороговый балл повысился по некоторым показателям, например, темпу роста пролеченных больных СЗТ, и снизился по другим, например, уровню удовлетворенности персонала. В рейтинг также были включены новые индикаторы, включая наличие службы внутреннего аудита и исполнительного органа, наличие наблюдательного совета с независимыми членами и количество привлеченных и удержанных молодых специалистов с оказанными мерами социальной поддержки.

Соответственно, считаем целесообразно при формировании стратегических приоритетов и индикаторов к ним сопоставлять с индикаторами рейтинга, т.е. использовать методику рейтинга как мерило. Примерный перечень индикаторов для рейтинговой оценки деятельности ГМБ представлен в таблице 1.

№	Индикаторы	Ед.изм, источник информац ии	Пороговое значение	2023	2024	2025	2026	2027
1	Доля медицинских работников (МР), имеющих квалификационну ю категорию	Выгрузка из СУР	70% и выше 30баллов от 50 до 70% 20 баллов	70% и выше 30 балло в	70% и выше	70% и выше	70% и выше	70% и выше
2	Показатель повторного незапланированно го поступления в течении месяца по поводу одного и того же заболевания	Выгрузка из ЭРСБ	0-30%баллов до 5%- 20баллов 10%- 10балловвыш е10%-0баллов	30 балло в	30 балло в	30 балло в	30 балло в	30 балло в
3	Количество случаев предотвратимой материнской смертности	Выгрузка из ЭРСБ данные ККМФД	Отсутствие случаев -30 баллов	30 балло в	30 балло в	30 балло в	30 балло в	30 балло в
4	Показатель расхождения основного клинического патологоанатомич еского диагнозов	Выгрузка из ЭРСБ	20% баллов	20% балло в	20% балло в	20% балло в	20% балло в	20% балло в
5	Показатель необоснованной госпитализации	Выгрузка из ЭРСБ	Ниже порогового уровня -30 баллов	30 балло в	30 балло в	30 балло в	30 балло в	30 балло в

6	Показатель послеоперационной летальности	Выгрузка из ЭРСБ	До 3% -30 баллов выше 3% -0 баллов	30 балло в	30 балло в	30 балло в	30 балло в	30 балло в
7	Отсутствие обоснованных жалоб	Данные ККМФД	Отсутствие жалоб 30баллов 3% 20 баллов выше 5 - 0баллов	Ниже порог ового уровн я -30 балло в	30 балло в	30 балло в	30 балло в	30 балло в
8	Уровень удовлетворенности и пациентов качеством МП	Соцопрос	Выше 46% - 100 баллов, 45-40% -75 баллов, 39-35%-50 баллов, 34% и менее - 0баллов	Выше 46%- 100ба ллов	Выше 46%- 100ба ллов	Выше 46%- 100ба ллов	Выше 46%- 100ба ллов	Выше 46%- 100ба ллов
9	Уровень удовлетворенности персонала условием труда	Соцопрос	Выше 65%- 100 баллов, 60-64%- 75баллов, 50-59%- 50баллов, менее 49%0 баллов	Выше 65% - 100ба ллов	Выше 65% - 100ба ллов	Выше 65% - 100ба ллов	Выше 65% - 100ба ллов	Выше 65% - 100ба ллов
10		Выгрузка из ЭРСБ	До 1% 30 баллов	30бал лов	30бал лов	30бал лов	30бал лов	30бал лов
11	Летальность в стационаре	Выгрузка из ЭРСБ	До 2% 30 баллов	20бал лов	20бал лов	20бал лов	20бал лов	20бал лов

12	Летальность при плановой госпитализации	Выгрузка из ЭРСБ	До 1% процента 40% выше 1% -0 баллов	20бал лов	20бал лов	20бал лов	20бал лов	20бал лов
Источник: составлено автором согласно источнику <span style="background-color: red; color: white;">11</span>								

Таблица 1. Перечень индикаторов для рейтинговой оценки деятельности ГМБ.

Согласно данного перечня, мы понимаем, необходимость в усилении конкретных целевых показателей Стратегии развития больницы для обеспечения более эффективной работы. Соответственно, проанализировав стратегические приоритеты (направления) больницы и их целевые индикаторы мы видим, что Стратегические направления, цели, задачи, целевые индикаторы, мероприятия и показатели результатов стратегии развития больницы имеет классический вид и состоит из 4 направлений деятельности больницы. Так, первым направлением определено «Укрепление здоровья населения города Тараз и области», вторым «Улучшение доступности медицинской помощи», третьим «Обучение и Развитие персонала», четвёртое «Внутренние процессы»: совершенствование предоставления медицинских услуг. Выбор данных направлений развития обусловлен как внешними, так и внутренними факторами текущей ситуации больницы и вытекают одно из другого, т.е. имеется взаимоувязанная структура развития с полным охватом направлений деятельности объекта исследования.

Данный «лайфхак» в планировании выстроит плановые показатели организации, но при этом необходимо помнить и об надлежащем исполнении данных планов, т.е. необходимо продумать стратегические инструменты менеджмента достижения поставленных целей.

На наш взгляд, наиболее эффективным и менее затратным является применение ключевых показателей эффективности. Известным фактом является, что ключевые показатели эффективности образуются декомпозируя основные (стратегические) целевые индикаторы в показатели эффективности деятельности работников. Данный механизм, на наш взгляд, повысит исполнения целевых

индикаторов развития больницы и повысит управляемость. Для внедрения системы KPI (Key Performance Indicators) в больницы Казахстана можно использовать следующие шаги:

1. Определение целей и стратегии: перед началом внедрения системы KPI необходимо определить, какие цели вы хотите достичь и какую стратегию вы будете следовать. Например, вы можете хотеть улучшить качество медицинского обслуживания или повысить эффективность работы больницы.

2. Создание команды: для успешного внедрения системы KPI нужна команда, которая будет отвечать за ее реализацию. Команда должна включать в себя представителей разных отделов больницы, таких как медицинский персонал, финансовый отдел и управление персоналом.

3. Определение показателей: после создания команды необходимо определить показатели, которые будут использоваться в системе KPI. Это могут быть такие показатели, как количество обращений пациентов, время ожидания приема у врача или процент успешно проведенных операций.

4. Создание процессов и инструментов: после определения показателей необходимо создать процессы и инструменты, которые будут использоваться в системе KPI. Например, вы можете создать систему электронной записи на прием к врачу или установить программное обеспечение для автоматического сбора данных о показателях.

5. Обучение сотрудников: обучение сотрудников является ключевым фактором успешного внедрения системы KPI. Обучение должно включать в себя основы системы KPI, методологии и инструменты.

6. Запуск пилотного проекта: перед тем, как полностью внедрить систему KPI в больницу, запустите пилотный проект. Это поможет вам определить, какие изменения необходимо внести в процессы и инструменты, а также выявить проблемы, которые могут возникнуть во время реализации проекта.



7. Оценка результатов: после завершения пилотного проекта необходимо оценить его результаты. Это поможет определить, какие изменения необходимо внести для дальнейшего улучшения системы КРІ.

8. Внедрение системы КРІ в больницу: после успешной реализации пилотного проекта можно начинать полное внедрение системы КРІ на объект исследования. Также на наш взгляд процедуру внедрения КРІ можно реализовать через проектное управление, что в свою очередь будет апробацией еще одного инструмента стратегического управления, который доказал свою целесообразность и несет экономию как во временных рамках, так и во финансовых и трудовых ресурсах. Проектное управление применимо как разовый инструмент, так и при успешной реализации возможно использование на постоянной основе с включение в структуру медицинского учреждения.

Резюмируя хотим отметить, что ключевые показатели эффективности (КРІ) могут быть полезным инструментом для повышения эффективности работы медицинских организаций. Однако, для того чтобы система КРІ была эффективной, необходимо учитывать несколько принципов. Важно, чтобы каждый ключевой показатель эффективности измерял эффективность конкретного сотрудника подразделения, который ответственен за соответствующие результаты своего круга компетенций. Кроме того, КРІ должны быть привязаны к корпоративным стратегическим целям и проектам развития, а также быть достижимыми. Значения КРІ рассчитываются на основе актуальных данных, и пользователи могут вмешиваться в процессы, чтобы улучшить результаты работы. Ключевые показатели эффективности должны быть легкими для понимания и сбалансированными. Важно, чтобы КРІ вызывали положительные изменения в организации и способствовали мотивации персонала. Наконец, КРІ должны быть периодически пересматриваемыми и сопоставимыми для сравнения в разных ситуациях.

Согласно международному опыту и согласно общепринятым требованиям построения матриц КРІ для эффективного исполнения поставленных задач на

одного работника в среднем должно не превышать 5 показателей(задач), для руководителя среднего звена 5-7, для руководящего состава в среднем 10.

Итак, целевое значение КРІ — это цифровой показатель, который определяет желаемый уровень любого показателя в заданный период времени. Целевые значения устанавливаются руководителями среднего и высшего звена на основе бизнес-планов, стратегических планов, прогнозов и результатов конкурентных организаций. Они обсуждаются с непосредственными исполнителями для того, чтобы они могли понимать, какие результаты необходимо достичь и какие действия следует предпринять. Кроме целевых значений, обычно используются пороговые значения, которые определяют нижнюю и верхнюю границы диапазона допустимых значений показателя на определенный период времени. Это помогает контролировать результаты и принимать своевременные меры, если что-то идет не так. Контроль реализации стратегии представляет собой систему, которая помогает реагировать на расхождения между запланированными и фактическими показателями эффективности. Эта система включает процессы планирования, контроля, отчетности и менеджмента, которые помогают достигать стратегических целей организации. После внедрения КРІ необходимо проводить регулярный контроль выполнения и поддерживать обратную связь для возможного пересмотра стратегии в связи с постоянно меняющейся средой организации. Контроль реализуется по каждой перспективе КРІ, учитывая возможное влияние фактов из других перспектив. При необходимости производится корректировка стратегии и соответственно вытекающих из нее КРІ.

Система КРІ является эффективным инструментом оценки работы медицинской организации. Она включает четыре перспективы - финансы, клиенты (пациенты), внутренние процессы оказания медицинской помощи и обучение и рост, т.е. закрывает все ключевые индикатора Стратегии больницы. Эти перспективы позволяют нам определить и оценить уровень реализации стратегических целей организации и определить причинно-следственные связи

между ними. Система позволяет оценивать не только финансовые показатели, но и нематериальные, такие как уровень профессионализма сотрудников или степень удовлетворения пациентов медицинскими услугами.

### **СПИСОК ЛИТЕРАТУРЫ:**

1. План развития Государственного коммунального предприятия на праве хозяйственного ведения «Городская многопрофильная больница управления здравоохранения акимата Жамбылской области» на 2022г.
2. Авдеева М.В., Ващенко В.В., Лучкевич В.С., Баркаева В.А. Рейтингование медицинских организаций как способ повышения эффективности здравоохранения: история вопроса и перспективы использования // Социальные аспекты здоровья населения. 2015. №4.
3. Барскова Г.Н., Девишев Р.И., Лохтина Л.К. Российская практика рейтингования медицинских организаций // Социальные аспекты здоровья населения. 2014. №5.
4. Вязикова А.А., Борщук Е.Л. Сравнительный анализ методик оценки эффективности системы здравоохранения //Студенческая наука XXI века. – 2016. – №. 1-1. – С. 27-31.

**К.ф.н. Черкасова Н.А.**

*Липецкий государственный педагогический университет имени П.П. Семенова-Тянь-Шанского*

## **СПЕЦИФИКА СЛОВООБРАЗОВАТЕЛЬНЫХ МОДЕЛЕЙ В ШВЕЙЦАРСКОМ ВАРИАНТЕ НЕМЕЦКОГО ЯЗЫКА**

В данной работе рассматриваются словообразовательные модели функционирующие в швейцарском варианте немецкого литературного языка

Известно, что немецкое словообразование в литературных вариантах Германии, Австрии и Швейцарии является не идентичным. Так, учитывая разнообразие словообразовательных методов и средств, различают три вида словообразовательных вариантов: однородные, неоднородные и изолированные модели. Вопросами немецкого словообразования в Швейцарии занимались такие лингвисты как А.И. Домашнев, Аммон, Майер, Кайзер.

В национальной вариантологии немецкого языка как правило выделяют однородные и неоднородные словообразовательные варианты: однородные определяются как ареальные словообразовательные варианты, образовавшиеся одними и теми же способами (сложение, суффиксация и т.д.), являющиеся словообразовательными вариантами в узком смысле. Варианты, образовавшиеся различными способами словообразования, называются неоднородные. Третий вид словообразовательных моделей образуют изолированные словообразовательные модели, под ними понимаются узואльно-отмеченные литературные единицы словообразования, которые отличаются от однородных и неоднородных словообразовательных моделей отсутствием синонимичных отношений между ними.

Данная работа посвящена исследованию словообразовательных моделей лексики в швейцарском варианте немецкого языка при сопоставлении с немецким

языком Германии. Материалом исследования послужила современная швейцарская проза.

Изучая лексику швейцарского варианта немецкого литературного языка на словообразовательном уровне, необходимо отметить большое количество суффиксов в составе таких единиц:

**-ist :**

*шв. Bürolist - нем. Büroangestellter,*

*шв. Detaillist - нем. Einzelhändler,*

*шв. Pensionist – нем. Pensionär.*

**и –eur:**

*шв. Billeteur – нем. Schaffner,*

*шв. Numeroteur – нем. Numerator,*

*шв. Restarateur – нем. Besitzer, Leiter eines Restaurants,*

*шв. Tailleur – нем. Schneiderkleid, Tailormade,*

*шв. Traiteur – нем. jmd, der Mahlzeiten oder einzelne Gerichte herstellt und zum Mitnehmen oder mit Hauslieferung verkauft.*

Показателем существительных женского рода в швейцарском варианте немецкого языка наряду с общепринятыми немецкими суффиксами служит иноязычный суффикс **-euse:**

*шв. Billeteuse – нем. Autobusschaffnerin,*

*шв. Chauffeuse – нем. Fahrerin,*

*шв. Confiseuse – нем. Herstellerin von Konfekt.*

Подобное своеобразие в использовании словообразовательных средств проявляется также в отклонении от структурного типа слов, характерного для немецкого узуса:

*Kommissar, Missionar* для швейцарского употребления характерен вариант с умлаутом:

*«Kommissär», verbessene Bärlach.*

«*Im Bernischen gibt s nur Kommissäre*» [8, с. 26].

2) суффиксу **-eur** в некоторых словах при общности значения в швейцарском употреблении может соответствовать **-or** или **-ant**:

*шв. Instruktor* – *нем. Instrukteur*,

*шв. Initiant* – *нем. Initiator*,

*шв. Numeroteur* – *нем. Numerator*.

3) в отдельных случаях заимствованные слова употребляются в Швейцарии в усеченной форме (без суффикса) в том же значении, что и в собственно немецком языке Германии:

*шв. Elast* – *от Elastik*,

*шв. Fundierung* – *от Fundamentierung*,

*шв. Heli* – *от Helikopter*,

*шв. Manus* – *от Manuskript*.

Так существительными **мужского рода** являются следующие общепринятые заимствования:

*Dezi[liter]*,

*Heli[kopter]*,

*Kondi (Kondukteur)*,

*Pfadi (Pfadfinder)*,

*Präsi[dent]*,

*Spezi[al]*.

К заимствованным сокращениям **женского рода** относятся:

*Legi[timationskarte]*,

*Loki (Lokomotive)*,

*Kanti (Kantonschule)*,

*Konfi[türe]*,

**К среднему:**

*Epi[skop]*,

*Konsi(Konservatorium),*

*Poly[technikum].*

Интересное явление в швейцарском варианте немецкого литературного языка представляют иноязычные образования. Существительные с суффиксом -er известны в Швейцарии с суффиксами -ler, -ner, которые обозначают наименование лица:

*шв. Herrschäftler - «Einwohner der «Herrschaft»»,*

*шв. Ausbildner – нем. Ausbilder,*

*шв. Bänkler – нем. Bankangestellte,*

*шв. Drög(e)ler – нем. Drogenabhängiger,*

*шв. Fabrikler – нем. Fabrikarbeiter,*

*шв. Postler – нем. Postangestellter, Postbeamter.*

Вариативной особенностью швейцарского варианта немецкого литературного языка несомненно являются иноязычные существительные с суффиксом -ation, образованные от абстрактных глаголов на -ieren, которые в свою очередь в немецком языке Германии субстантивируются при помощи суффиксов -ier/-ung:

*шв. Foundation –нем. fundieren,*

*шв. Annulation –нем. annullieren,*

*шв. Hospitalisation – нем. hospitalisieren,*

*шв. Elektrifikation – нем. elektrifizieren*

*шв. Renovation – нем. renovieren,*

*шв. Signalisation –нем. signalisieren.*

*шв. Reservation – нем. reservieren.*

Таким образом, очевидна специфика словообразовательных моделей в швейцарском узусе немецкого языка в сопоставлении с немецким языком Германии. Однако все отклонения носят вариативный характер и остаются в рамках системы «немецкий язык».

Литература:

1. Androutsopoulos, J.K. Deutsche Jugendsprache. Untersuchungen zu ihren Strukturen und Funktionen / J.K. Androutsopoulos. - F.a.M.: Lang, 2018. – 688 S.
2. Androutsopoulos, J.K. Intertextualität in jugendkulturellen Textsorten / J.K. Androutsopoulos // Textbeziehungen / Klein J. / U. Fix (Hg.). – Tübingen: 2017. - S. 339-372.



## Účetnictví a audit

**Иванова А.В., Разливаева Л.В.**

*Карагандинский университет Казпотребсоюза*

### **ПРИНЦИПЫ ФОРМИРОВАНИЯ ФИНАНСОВОГО БЮДЖЕТА ПРЕДПРИЯТИЯ ТОО «STEEL»**

Финансовый бюджет предприятия - это документ, который содержит прогноз финансовых операций компании на определенный период времени, обычно на год вперед. Он включает в себя детальные планы по доходам, расходам, инвестициям и финансовой деятельности организации.

Финансовый бюджет является важным инструментом управления финансами предприятия, позволяя планировать и контролировать денежные потоки, управлять финансовыми ресурсами, а также оценивать финансовую устойчивость и предсказывать возможные проблемы или риски. Он также служит основой для принятия стратегических решений, определения целей и мониторинга выполнения бизнес-планов компании.

Финансовое бюджетирование имеет большое значение для бизнеса по нескольким причинам:

1. Планирование и прогнозирование: Финансовый бюджет позволяет оценить, сколько денег будет доступно и как они будут использованы в будущем.
2. Управление ресурсами: Бюджет помогает распределять финансовые ресурсы между различными нуждами компании.
3. Контроль финансовых потоков: Он позволяет отслеживать, куда и как идут деньги в компании, чтобы избегать неоправданных расходов.
4. Оценка финансовой устойчивости: Бюджет позволяет компании оценить свою способность удовлетворять финансовые обязательства и платить долги.
5. Предсказание рисков и проблем: Финансовый бюджет позволяет выявлять возможные финансовые риски и проблемы до их возникновения.

6. Принятие обоснованных решений: Основываясь на бюджете, компания может принимать обдуманые финансовые решения.

7. Улучшение внутренней коммуникации: Бюджет помогает сотрудникам лучше понимать финансовые цели и планы компании, улучшая согласованность внутри организации.

В целом, финансовое бюджетирование помогает компаниям эффективно управлять своими финансами, улучшать планирование и контроль, и принимать информированные решения, что способствует их финансовому успеху и устойчивости.

Принципы формирования финансового бюджета предприятия могут включать:

1. Принцип реалистичности: Бюджетные цели и планы должны быть основаны на реальных данных и реалистичных оценках будущих доходов и расходов.

2. Принцип специфичности: Бюджет должен быть детализированным и включать в себя различные категории доходов и расходов, чтобы обеспечить более точное управление финансами.

3. Принцип гибкости: Бюджет должен быть гибким, чтобы учитывать изменения во внешней среде и внутренних условиях предприятия.

4. Принцип последовательности: Финансовые цели и бюджетные показатели должны быть последовательными и соответствовать общей стратегии предприятия.

5. Принцип эффективности: Бюджетирование должно способствовать эффективному использованию ресурсов и достижению стратегических целей.

6. Принцип ответственности: Определение ответственных лиц или подразделений за выполнение бюджетных показателей и мониторинг их выполнения.

Эти принципы помогают предприятию планировать и контролировать свою финансовую деятельность, а также принимать обоснованные решения для достижения своих целей.

Рассмотрим использования принципов планирования бюджета на предприятии ТОО «Steel».

У компании ТОО «Steel» есть цель увеличить годовую выручку на 10% в следующем финансовом году. Они могли бы использовать принципы формирования финансового бюджета следующим образом:

1. Принцип реалистичности: Компания начинает с анализа прошлых данных о выручке, росте рынка и оценки будущих тенденций. Они убеждаются, что 10% роста является достижимой целью, основанной на доступных данных.

2. Принцип специфичности: Бюджет разрабатывается с учетом разных источников выручки, таких как продажи разных товаров или услуг, и разных категорий расходов, таких как заработная плата, аренда, реклама и т. д.

3. Принцип гибкости: Бюджет включает гибкие компоненты, которые могут быть скорректированы при изменении рыночных условий. Например, если появляются новые конкуренты или изменяется спрос на товары, компания может быстро пересмотреть свой бюджет.

4. Принцип последовательности: Бюджет соответствует общей стратегии компании. Например, если стратегия компании включает в себя развитие новых рынков, бюджет может включать вложения в маркетинг и расширение производства для поддержки этой стратегии.

5. Принцип эффективности: Компания стремится использовать ресурсы эффективно, таким образом, бюджет разрабатывается с учетом оптимизации расходов и максимизации доходов для достижения цели увеличения выручки.

6. Принцип ответственности: Разные отделы и сотрудники компании могут быть назначены ответственными за конкретные аспекты бюджета, например, директор по маркетингу может быть ответственным за достижение целей по продажам и маркетингу.

Таким образом, компания использует принципы бюджетирования для разработки бюджета, который помогает им достичь своей цели увеличения выручки на 10% в следующем финансовом году, а также для эффективного управления своими финансами.

Финансовый бюджет предприятия является ключевым инструментом управления финансами и стратегическим планированием. Его формирование

требует соблюдения определенных принципов, которые обеспечивают надежность и точность бюджетных показателей, а также способствуют эффективному управлению финансами и достижению целей компании.

Принцип реалистичности подчеркивает важность разработки бюджета на основе реальных данных и избегание избыточного оптимизма. Это гарантирует, что бюджет будет ближе к реальным результатам и позволит компании лучше планировать и управлять своими финансами.

Соблюдение принципов при формировании бюджета важно для прозрачности и надежности финансовых данных, что в свою очередь способствует улучшению управления, принятию обоснованных решений и укреплению финансовой устойчивости предприятия. Финансовый бюджет становится инструментом, который помогает компании адаптироваться к изменяющейся среде и успешно развиваться на рынке.

Важно отметить, что выбор принципов зависит от конкретных целей и сферы деятельности вашей компании. Для этого стоит провести анализ и применить принципы, которые наилучшим образом соответствуют вашей стратегии и условиям рынка.

Список используемой литературы:

1. Финансовое планирование и бюджетирование : учеб. пособие / В.Н. Незамайкин, Н.А. Платонова, Я.П. Федоров, И.Л. Юрзинова ; под ред. проф. В.Н. Незамайкина. — Москва : Вузовский учебник : ИНФРА-М, 2018. — 96 с.
2. Наумова, Н. В. Бюджетирование в деятельности предприятия: учеб. пособие / Н. В. Наумова, Л. А. Жарикова. – Тамбов: Изд во ТГТУ, 2009. – 112 с.
3. [https://gsom.spbu.ru/files/upload/exec\\_edu/tema\\_4\\_-\\_byudzhet.pdf](https://gsom.spbu.ru/files/upload/exec_edu/tema_4_-_byudzhet.pdf)
4. <https://www.1cashflow.ru/finansovyj-byudzhet-osnova-dlya-prinyatiya-upravlencheskix-reshenij>

## LÉKAŘSKÉ VĚDY

### Historie medicíny

Россіхін В.В., Цветкова О.О., Бухмін О.О.  
Харківський національний медичний університет

#### ПОДВИГ ПРОФЕСОРА О.І. МЕЩАНИНОВА

Відкриваємо Вікіпедію, де на півсторінки викладено історію життя професора О.І. Мещанінова. Читаємо: *Олександр Іванович Мещанінов (16 серпня 1879, Путивль Курської губернії — 1 січня 1969, Харків, УРСР) — сумський повітовий комісар (1917), медик, доктор медичних наук, професор; жив і працював у Харкові, понад 30 років очолюючи кафедру хірургії Харківського інституту удосконалення лікарів. Проводив санітарно-просвітницьку роботу серед населення, боровся проти знахарства. В Олександрії був організатором і головою наукового лікувального товариства. За час роботи в Петровому й Олександрії написав 15 праць з актуальних питань медицини і хірургії. У 1919 році був обраний головним лікарем і завідувачем хірургічного відділення лікарні № 9 на Холодній Горі. Відтак, у 1919—57 роках працював у Харківському інституті удосконалення лікарів на посаді завідувача кафедри, де підготував понад 500 фахівців. У 1935 році О. І. Мещанінову було присвоєно звання професора, а у 1936-му — вчений ступінь доктора медичних наук. У роки окупації Харкова під час II Світової війни О. І. Мещанінов, разом із групою однодумців, видавав фальшиві посвідчення про особу радянським в'язням, які направлялися німецькими власними силами на лікування до шпиталю. Після війни це дало підстави для широко висвітлюваного у місцевій радянській пропаганді репортажу про "подвиг лікаря". Обростаючи все менш правдоподібними подробицями, до 1990-х рр. кількість спасених досягла цифри в 2500 чоловік. Помер Олександр Мещанінов 1 січня 1969 року.*

У наведеній довідці з Вікіпедії відчуваються сумніви, нещирість, зверхність. Так що ж відомо про харківську діяльність професора в роки II Світової війни? [1-7].

Великою підмогою у пошуках істини є спогади професора І.І. Маклецова (1863-1961), який залишався в окупованому Харкові, добре знав і був дружний із професором Мещаніновим.

Отже, восени (жовтень-листопад) 1941 року вермахт почав наступ з боку міста Богодухів на район Залютіно, прилеглого до Холодної Гори м. Харкова. Спочатку увійшли до міста прифронтові військові німецькі частини, через один-півтора місяця – гестапівці. Наслідували масові розстріли та повішення місцевих жителів.

Хірургічне відділення дев'ятої міськклікарні було переповнене пораненими солдатами, які постраждали в боях за Харків, а також хворими та евакуйованими з уже захоплених фашистами територій. Були також постраждалі та місцеві жителі.

Будучи керівником шпиталю, розгорнутого в лікарні, професор О.І. Мещанінов до останнього моменту оперував. У зв'язку з великим обсягом невідкладної допомоги, підірваним холодногірським мостом під час відступу, швидким наступом фашистів (а можливо, й недостатньою організацією місцевого керівництва) поранених не було вчасно евакуйовано в тил.

За розпорядженням О.І. Мещанінова з них зняли військову форму, відзнаки, забрали документи та знищили. Це надалі врятувало їм життя. На дверях палат, де лежали в маячні поранені, повісили таблички «Тиф» (німці дуже боялися цієї інфекції). Найгірше було з пораненими та хворими, яких також не евакуювали.

Зі щоденника лікаря-невролога Олександра Ігнатова (Харківського НДІ неврології та психіатрії): «18 грудня (1941 р) вранці у двір Інституту заїхало понад 10 вантажних автомашин з загоном есесівців. Перекладач заявив мені, як директору інституту, що хворих повинні бути перевезені до Полтави. На навантаження було дано дві години. За дві години всіх хворих було вивезено з інституту, причому вивезено в одній білизні, без взуття». Машини виїжджали не до Полтави. Вони їхали у протилежному напрямку – на Липці. За два кілометри від лікарні всі 470 людей було розстріляно. Німці очистили собі простір. Лікарям, зокрема й професурі, вони запропонували працювати прибиральниками у своєму лазареті. Ніхто не погодився...

І надалі з не меншою жорстокістю німецьке командування поводитися і з радянськими військовополоненими, порушуючи при цьому Женевську конвенцію про військовополонених, відповідно до якої воюючі сторони були зобов'язані дотримуватися гуманного ставлення до людей, які потрапили в полон. Велика трагедія сталася в 1-му армійському сортувальному шпиталі на вул. Тринклера, 5. 13 березня 1943 р., після другого захоплення Харкова солдати дивізії СС «Адольф Гітлер» живцем спалили тут 300 поранених червоноармійців, яких не встигли евакуювати до радянського тилу. А за кілька наступних днів розстріляли решту поранених, які залишилися в шпиталі —понад 400 осіб. Їхні трупи були закопані у дворі госпіталю.[8]

О.І. Мещанінов оперував пораненого, коли до операційної увійшли німці. Професор пояснив, що в лікарні лише місцеві жителі, які потрапили під обстріл, та вони перебувають під захистом Червоного Хреста. На руках усіх співробітників госпіталю були пов'язки Червоного Хреста.

Для О.І. Мещанінова та всього персоналу настав важкий період: потрібно було не лише надавати медичну допомогу, а й забезпечувати харчуванням, медикаментами, одягом. Вірними помічниками його були хірург

Віра Федорівна \*\*\*\*?, дружина Мещанінова – Наталія Іванівна Мещанінова, дві молоді дочки (одна з них – Єлизавета Олександрівна – надалі стала лікарем, науковим співробітником Харківського НДІ дерматології та венерології).

У розпорядженні лікарні були два коні та два вози. У ту голодну та холодну пору року медичний персонал із пов'язками Червоного Хреста їздив вулицями Холодної гори м. Харкова, передмістя, сел, де ім'я професора було добре відоме, збирали продукти харчування, а також речі для пацієнтів госпіталю. Люди ділилися останнім. Багато хто бачив, як О.І. Мещанінов сам у білому халаті, шапочці з Червоним Хрестом і тачкою в руках з'являвся на холодногірському ринку і звертався до тих, хто торгує з проханням допомогти пацієнтам дев'ятої лікарні, які вмирають без їжі та ліків.

Одним із найжахливіших фашистських таборів на Харківщині в роки окупації був ШТАЛАГ № 363 у в'язниці на Холодній Горі, де одночасно утримувалося 18–20 тис. військовополонених та щодня помирали кілька сотень людей. Щодня з табору живі в'язні по три–чотири людини везли мертвих на Кузинський та Залютинський цвинтар № 6. Єдиним продуктом харчування військовополонених була гнила, червива конина та зіпсована крупа. У таборі лютували тиф та дизентерія.

О.І. Мещанінов заявив фашистському командуванню рішучий протест проти нелюдських умов утримання військовополонених. Після заяви головного лікаря німецьке командування покращило раціон харчування військовополонених та дозволило відкрити табірний лазарет. За допомогою колег, лікарів-військовополонених, професор Мещанінов організував додатковий госпіталь на 200 осіб. Так з'явилася можливість допомагати пораненим військовополоненим.

Начальником табірної медпункту став військовий лікар, в'язень Костянтин Сєдов. Разом їм вдалося врятувати життя сотням військовополонених, а деяким навіть зробити вдалі втечі. У госпіталь легше було пронести документи та цивільний одяг. Готував фальшиві документи для



пацієнтів професора колишній студент Харківського університету Юрій Узунян. Вільно володіючи німецькою мовою, він влаштувався працювати паспортистом у бургомістрат на Холодній Горі. Хворі "вмирали" у О.І. Мещанінова, а насправді їх таємно вивозили з лікарні. По мірі поліпшення стану поранених і військовополонених їх одягали в цивільний одяг і з фальшивими документами на коні з візком під прикриттям знаку Червоного Хреста переправляли в передмістя, по селах до перевірених надійних людей-«родичів» для подальшого одужання, а потім - до діючих військ - тобто повертали до ладу солдатів і офіцерів.

Професором О.І. Мещаніновим було врятовано понад 2,5 тис. осіб, жодного пораненого він не віддав німцям. Крім поранених солдатів та військовополонених О.І. Мещанінов без відмови оперував і лікував доступними методами місцевих жителів, які мешкають на Холодній Горі, в передмісті, місті Богодухові, з приводу різних хірургічних захворювань (виразка шлунку, кишкова непрохідність, гострий апендицит тощо), рятуючи їм життя як у роки війни, і у важкий повоєнний період.

Професор рятував земляків і від депортації до Німеччини, ставив їм безнадійний діагноз і клав «на операцію». У цих нелюдських умовах накопичувався унікальний досвід хірургії та тканинної терапії, боротьби з анаеробною інфекцією, лікування політраум. Ні німецька влада, ні гестапо не наважувалися заарештувати професора. Так високі були його авторитет, професійна репутація та моральний статус. О.І. Мещанінов щодня ризикував життям і не лише своїм, а й найдорожчим — членами своєї сім'ї, а це набагато небезпечніше та важче.

У пам'яті харків'ян він залишився саме героєм, яким і був насправді. І те, що він зробив, за моральним значенням стоїть в одному ряду з подвигом тих, хто боровся за Сталінград і на Курській дузі, форсував Дніпро і брав Берлін.

Після війни професор мав неприємності. Органи безпеки звинуватили його в тому, що він залишився на окупованій території та нібито «співпрацював» із німцями, але доказів не знайшли та звинувачення зняли.

У повоєнні роки Мещанінов продовжував працювати хірургом у тій же міській лікарні № 9 і скромно жив у маленькому будиночку з крихітними трьома-чотирма кімнатками на території лікарні. Завідував кафедрою хірургії у Харківському інституті удосконалення лікарів із 1919 по 1957 рік. Нагороджений орденом Трудового Червоного Прапора та рядом медалей.

Сьогодні у сквері біля колишньої лікарні № 9, де багато років пропрацював професор, стоїть пам'ятник, на одній із будівель лікарні почесна дошка, його ім'ям названо провулок. Харківській лікарні швидкої невідкладної допомоги у день її відкриття 20 травня 1977 року присвоєно ім'я О. Мещанінова.

Та все ж на жаль, сьогодні далеко не всі медичні працівники знають про події життя чудового лікаря та патріота – професора О.І. Мещанінова.

## Література

1. Галкин Л. Подвиг врача: [Поэма] / Л. Галкин // Крас. знамя. — 1968. — 15 сент.
2. Ивах О. Перемагаючи смерть / О. Ивах // Ленін. зміна. — 1979. — 13 жовт.
3. Можейко И. Врачебный долг / И. Можейко // Событие. — 2002. — Дек. (№ 52). — С. 22.
4. Орлова О. Подвиг врача / О. Орлова // Слобода. — 1995. — 8 февр. — С. 4.
5. Строков Р. Жар сердец / Р. Строков, А. Никодимова // Крас. знамя. — 1963. — 6, 7, 9 апр., 18 сент.
6. Ушманов Л. Солдаты в белых халатах / Л. Ушманов // Крас. знамя. — 1979. — 25 авг.

7. Чиженко Н. Мстители с Холодной горы / Н. Чиженко // Крас. знамя. — 1989. — 6 сент.
8. История города Харькова XX столетия / А. Н. Ярмыш, С. И. Посохов, А. И. Эпштейн и др.; Худож.-оформитель И. В. Осипов. — Х.: Фолио; Золотые страницы, 2004. — 686 с

## МАТЕМАТИКА

## Aplikovaná matematika

А.Ш. Кажикенова (к.т.н), Д.Б. Алибиев (к.ф.-м.н.),

И.С. Қауымбек (ст.преп.), А.С. Смаилова (ст.преп.)

*Карагандинский университет Букетова*

## FIBONACCI METHOD TO MINIMIZE THE FUNCTION OF ONE VARIABLE

*Fibonacci method.* Before presenting the method, we introduce a definition of the Fibonacci numbers.

Definition. The Fibonacci numbers are defined by the formula

$$F_0 = F_1 = 1, \quad F_k = F_{k-1} + F_{k-2}, \quad k = 2, 3, 4, \dots$$

The sequence of Fibonacci numbers is as follows:

$$1, 1, 2, 3, 5, 8, 13, 21, 34, 55, 89, \dots$$

The Fibonacci method applies to sequential strategies. Specifies the initial interval of uncertainty and the number  $N$  of function evaluations. The algorithm of reduction of the interval based on an analysis of function values at two points. Point calculation functions are found by a sequence of  $N + 1$  Fibonacci numbers. As for the "gold" section on the first iteration requires two function evaluation, and each subsequent just one. Conditions completion of the search process the search ends when the length of the current interval of uncertainty is less than the set value.

Algorithm of Fibonacci method.

Step 1. To set the initial interval of uncertainty  $L_0 = [a_0, b_0]$ ,  $l > 0$  - allowable length of a finite interval,  $\varepsilon > 0$  - constant of visibility.

Step 2. To find the number of function evaluations  $N$ , as the smallest integer at which the condition  $F_N \geq \frac{|L_0|}{l}$  satisfied; and Fibonacci numbers  $F_0, F_1, \dots, F_N$ .

Step 3. Put  $k = 0$ .

Step 4. Calculate

$$y_0 = a_0 + \frac{F_{N-2}}{F_N}(b_0 - a_0), \quad z_0 = a_0 + \frac{F_{N-1}}{F_N}(b_0 - a_0)$$

Step 5. Calculate  $J(y_k)$ ,  $J(z_k)$ .

Step 6. Compare  $J(y_k)$  c  $J(z_k)$ :

a) if  $J(y_k) \leq J(z_k)$ , set

$$a_{k+1} = a_k, \quad b_{k+1} = z_k, \quad z_{k+1} = y_k, \quad y_{k+1} = a_{k+1} + \frac{F_{N-k-3}}{F_{N-k-1}}(b_{k+1} - a_{k+1}).$$

Go to step 7;

b) if  $J(y_k) > J(z_k)$ , set

$$a_{k+1} = y_k, \quad b_{k+1} = b_k, \quad y_{k+1} = z_k, \quad z_{k+1} = a_{k+1} + \frac{F_{N-k-2}}{F_{N-k-1}}(b_{k+1} - a_{k+1})$$

Go to step 7.

Step 7. Check the stop condition and, if necessary, to make the final  $N$  calculation of the function to get the solution:

a) if  $k \neq N - 3$ , then set  $k = k + 1$  and go to step 5;

b) if  $k = N - 3$ , then always  $y_{N-2} = z_{N-2} = \frac{a_{N-2} + b_{N-2}}{2}$ , i.e. there is no point of a new

calculation function.

Should put:  $y_{N-1} = y_{N-2} = z_{N-2}$ ,  $z_{N-1} = y_{N-1} + \varepsilon$ . In points  $y_{N-1}$ ,  $z_{N-1}$  values of the function calculated and the boundaries of a finite interval of uncertainty are founded:

- if  $J(y_{N-1}) \leq J(z_{N-1})$ , put

$$a_{N-1} = a_{N-2}, \quad b_{N-1} = z_{N-1};$$

- if  $J(y_{N-1}) > J(z_{N-1})$ , put

$$a_{N-1} = y_{N-1}, \quad b_{N-1} = b_{N-2}.$$

The search process is terminated and  $u_* \in [a_{N-1}, b_{N-1}]$ . As an approximate solution we can take any point of the last interval, for example, the middle of it  $u_* \cong \frac{a_{N-1} + b_{N-1}}{2}$ .

Convergence. For the method of the Fibonacci characteristic relative reduction of the initial uncertainty interval is given by

$$R(N) = \frac{1}{F_N},$$

where  $N$  - the number of function evaluations.

Remarks.

1. At a given number of function evaluations  $N$  the Fibonacci method provides the minimum value of the final interval of uncertainty as compared to the methods discussed earlier (the method iteration method, halving method, the "Golden" section).

2. At  $k$  iteration, the length of the interval of uncertainty is reduced by the rule

$$\frac{F_{N-k-1}}{F_{N-k}}.$$

### Литература

1. Гончаров В.А. Методы оптимизации: учеб. пособие для студ. вузов/ В. А. Гончаров. - М.: Юрайт; М.: Высшее образование, 2010. - 191 с.

2. Струченков, В. И. Методы оптимизации в прикладных задачах: научное издание / В. И. Струченков. - М.: СОЛОН-ПРЕСС, 2009. - 319 с.

3. Пантелеев А.В. Методы оптимизации в примерах и задачах: Учеб.пособие для студ. ВТУЗов/ Пантелеев А.В.. - М.: Высш.шк., 2008. - 544с.

## PEDAGOGICKÉ VĚDY

### Distanční vzdělávání

**Mussinova Aigul Magauinkyzy**

*Teacher of English*

*Secondary school №46 Ust-Kamenogorsk city East-Kazakhstan region*

### DEVELOPING SPEAKING SKILLS UNDER THE CONDITIONS OF DISTANCE LEARNING

In this article I'd like to pay your attention on such problem as "Developing speaking skills under the conditions of distance learning".

#### **What is "Speaking Skill"?**

-Speaking and the art of communications is a productive skill;  
-Good speaking skills is act of generating words that can be understood by listeners. A good speaker is clear and informative.



#### How To Develop Speaking Skills?

To develop this skill, the students need intensive practice. Speaking practice is usually done in pair & group work.



Speaking skills are very important, because help our students create understanding, express themselves to others, grow socially in personal and professional life. We distinguish four speaking skills: Fluency, Vocabulary, Grammar and Pronunciation.

Distance learning dictates its own rules. What are the challenges of developing speaking skills in distance learning today? In our and, I'm sure in many other schools, students and teachers as well, are not psychologically ready for such situation. Second problem is lack of students' motivation and the third is problems with information and communication tools: with mobile phones, tablets, Internet crashes, etc.

How to develop Speaking skills in new situation? Our students need intensive practice and speaking practice is usually done in pair and group work. I work

in high school. Groups consist of 12 and up to 14 students. From the very beginning my students were divided into pairs according to their level: 1 strong and 1 weak student, but they can change them. Last week for example, students of the 10th form prepared nice sci-fi stories in groups of 3. They presented their stories in a core group and evaluated each other. They know that first of all they should focus on Fluency. I can't help but name students from 10 M who presented very creative stories: Semeibekova Ayazhan, Nurlanova Dilnaz, Temirbayeva Laila, Semeikhan Altynzhan. I'm proud of them.

There are different teaching strategies of developing speaking skills that we usually use in classroom. You also use them: discussions, organizing conversations, dialogues, monologues, role plays, describing pictures, taking interviews, problem solving, etc. But then under the conditions of distance learning my first lessons I gave using ZOOM. It was very convenient for me, but it turned out to be unreliable. Now we work mostly through Whatsapp and use, most of all, such forms as dialogues, monologues, short discussions and describing pictures.



### Tips for Teaching Speaking

1. **Focus on fluency**, *accuracy is important, but if you can't get it out, you can't make a mistake.*
2. **Don't correct until the end of oral activities.** *Being interrupted is frustrating.*
3. **Insist that students always use contractions.** *Even in quite formal Oral, language contractions are almost always used.*
4. **Help students develop useful "chunks"** – *high-frequency combinations of words. Be sure they get practice saying chunks.*

What about assessing speaking skills? According to Language and Content components, of course. Assessment of language, for example, includes Vocabulary usage, Intonation, Diction and Pace. 10th graders evaluated each other according to Assessing speaking skills table and Speaking skills Rubric.







**SPEAKING TASKS AND ASSESSING SPEAKING SKILLS**

**ASSESSMENT**

**Language ( 1 – 5 points each)**  
Vocabulary. Usage. Intonation. Diction. Pace.

**Content ( 1 – 5 points each)**  
Organisation. Introduction. Body. Conclusion.

**Speaking Skills Rubric**

 Excellent to Very Good 100-90	Excellent to very good use of English. Quite clear oral production. Experiences little or no difficulty in understanding. Almost no errors of phonology, grammar or lexis.
 Very Good 89-80	Satisfactory verbal communication. Limited number of errors of grammar, lexis or pronunciation. Occasional self-corrections. Little difficulty in understanding.
 Good 79-70	Verbal communication usually fairly satisfactory. Repetition and rephrasing sometimes necessary. Experiences some difficulties in communicating. Some errors of phonology grammar and lexis.
 Fair 69-60	Understanding very limited, although communication on everyday topics is possible. Many errors of phonology grammar and lexis.
 Unsatisfactory 59 or fewer	Extreme difficulty in communication in any subject. Failure to understand adequately and to make him/herself understood.

And at the end, there is a list of useful resources.

**Useful resources**

- <http://itesli.org/Techniques/Kavi-TeachingSpeaking.html>
- <http://www.onestopenenglish.com/skills/speaking/teaching-ideas/>
- <http://www.eslgold.net/speaking.html>
- <http://www.esl-galaxy.com/speaking.html>
- <http://itesli.org/Lessons/>
- <http://www.englishclub.com/speaking/>
- <http://www.tefl.net/esl-lesson-plans/esl-worksheets-tp.htm>
- <http://booglesworldesl.com/>

Summing up, developing speaking skills is very important and we should

1. Use different, various activities to develop it.
2. Focus on Fluency
3. Help students overcome psychological problems and motivate them.
4. Assess speaking skills according to special Rubrics.
5. Remember about positive comments.

Wish u all good luck!

## Problémy tréninku

**Шохабаева А.С.**

*Е.А.Бөкетов атындағы Қарағанды университеті, Қазақстан, Қарағанды қ.  
altairchik2008@mail.ru*

### **БІЛІМ БЕРУДЕГІ ПЕДАГОГИКАЛЫҚ ҚЫЗМЕТІНДЕ КІТАПХАНАНЫҢ РӨЛІ**

*Мақалада педагогика саласында кітапхананың рөлі мен маңыздылығы, оның оқу барысына тиетін көмегі мен көрсететін қызметі жайында сипатталған. Педагогтің кәсіби-техникалық еңбегі - жоғары деңгейде өзінің педагогикалық қызметін құру, педагогикалық өзара іс-қимылды жүзеге асыру және студенттерді жоғары деңгейде тәрбиелеу, дамыту және оқыту міндеттеріне қол жеткізу. Оқытушыға келесі талаптар қойылады: шығармашылық, жауапты, стресске төзімді, жеке тұлғаның арнайы іс-әрекетін, өмірдің әртүрлі түрлерінде қажетті қалыптастырумен игерілген педагогикалық мәселелерді шешуге инновациялық ойлау және тәжірибеге бағытталған тәсілмен кәсіби базалық білімді құру. Кітапханалар өз қызметі барысында мұғалімге қандай көмек көрсете алатынын және ішкі және сыртқы, субъективті және объективті объектілерде көзделген әртүрлі мақсаттармен библиографиялық ақпаратқа деген қажеттілікті қанағаттандыру үшін өзінің құжаттық-ақпараттық қызметін құру, нәтижесінде кәсіби-жеке құзыреттіліктің өсуін қалай қамтамасыз етуге болатынын қарастырамыз.*

Түйінді сөздер: педагогикалық қызмет, білім беру, библиографиялық ақпараттандыру, ғылыми кітапхана, кітапханалық қызмет көрсету, электрондық кітапхана.

## **Кіріспе**

Бүгінгі таңда Педагогтің кәсіби қызметінде педагогикалық міндеттердің мазмұнына бағытталған процестер мен екпіндерде, сондай-ақ білім беру тұжырымдамаларында белгіленген проблемалардың тәжірибесін қалыптастыру және білім алушылардың өз тәжірибесін қарау процесі ретінде елеулі өзгерістер жасалды. Педагог қызметкерлердің алдына отандық білім беруді дамытудың және өзіндік құндылықты қамтамасыз етудің тиісті стратегиясының жұмысын ұйымдастыру міндеті қойылды. Сондықтан мұғалімдердің кәсіби біліміне жоғары талаптар қойылады.

## **Материалдар мен әдістер**

Бордовский Г.А., Радионова Н.Ф., білім – бұл адамның белгілі бір ғылыми білім жүйесін, практикалық дағдылар мен дағдыларды, сондай-ақ моральдық-этикалық мәдениетті дамыту қажеттілігінің көрінісі, мұның бәрі оның әлеуметтік келбеті мен жеке білімін анықтайды дейді.

Бұл мәселеде білім берудің үш деңгейі көрсетілген: элементтік сауаттылық, функционалдық сауаттылық және құзыреттілік.

Қарапайым сауаттылық-бұл күнделікті округтің шындығын түзететін шекаралық сөздік қорының тарихында оқу және жазу қабілеті.

Функционалды сауаттылық-бұл адамның киюге және оларға тез бейімделу мүмкіндігі.

Құзыреттілік-адамның оған деген жеке көзқарасы мен іс-әрекеттің мақсатын қамтитын тиісті құзыреттілік саласы. Петициялар құзыреттіліктің құрылымдық компоненттері болып табылады.

Біз білім берудің үшінші деңгейін-педагогтың кәсіби қызметіндегі құзыреттілік пен білімді қарастырамыз. Мұғалімнің кәсіби құзыреттілігі оған табысты кәсіби қызмет үшін қажетті кәсіби және жеке қасиеттерді қамтиды. Мұғалімнің кәсіби құзыреттілігін дамыту арқылы біз шығармашылық

даралықты, инновацияға тәрбиелеуді, өзгерістерге бейімделуді дамытуды түсінеміз.

Оның негізгі құрамына мыналар кіреді:

- зияткерлік-педагогикалық құзыреттілік-педагогтің инновациялық қызметке қатысуы, оның алған педагогикалық білімі мен тәжірибесін балаларды тәрбиелеу мен оқыту үшін қолдана білуі;

- коммуникативті құзыреттілік - сөйлеу тәжірибесін қамтиды-адамдармен қарым-қатынас, эмпатия және экстраверсия;

- ақпараттық құзыреттілік-педагогтың әріптестері, балалары, ата-аналары туралы ақпаратты меңгеруі;

- рефлексивті құзыреттілік-мұғалімнің өз іс-әрекетін бағалау, бақылау, мінез-құлқы мен эмоцияларын басқару қабілеті. Қазіргі заманғы мұғалім-бұл өз қызметінде көтеретін мәселелер мен міндеттерді кәсіби түрде шешетін мұғалім. Негізгі кәсібилік-бұл рефлексивтілік, қарым-қатынас, сайлану, автономия сияқты жеке қасиеттерге негізделген субъективті ұстанымға ие.

Оның алдында келесі міндеттер тұр:

- әр баланы білім беру процесінде көру, оның дивидендтік мүмкіндіктері мен ерекшеліктерін білу;

-қойылған мақсаттарға және дені сау баланың тұтас дамуына жәрдемдесу қабілетіне бағдарлана отырып, білім беру процесін құру;

- білім беру процесінің басқа субъектілерімен өзара іс-қимыл орнату;

- жұмыста әдейі дамытушы ортаны құру және пайдалану;

- өзін-өзі тәрбиелеуді жоспарлау және дамыту.

### **Нәтижелер мен талқылаулар**

Мұғалімге өзінің кәсіби қызметінде оған ұсынылған барлық заманауи талаптарды ескере отырып, табысты және сұранысқа ие мұғалім болуға қалай көмектесуге болады? Бүгінгі таңда заманауи технологиялармен жабдықталған,

библиографиялық ақпараттың талаптарын қанағаттандыру үшін деректі-ақпараттық қызметті қамтамасыз ететін, ішінде және сыртында өңделетін, субъективті және объективті негіздейтін, көп деңгейлі иерархиялық құрылымы бар кітапханалар осындай көмек көрсете алады деп санаймыз.

Кітапхана жеке тұлғаның рухани өзін-өзі жүзеге асыруына ықпал етеді, жеке тұлғаның жеке мүмкіндіктерін дамытуға ықпал етеді.

Кітапхана жұмысында қажетті ақпаратты тез табуға және оқырманға сұраныс шығаруға мүмкіндік беретін компьютерлік технологиялар ұсынылған. Кітапхана ақпараты еліміздегі білім, ғылым мен мәдениеттің, оның әлеуметтік-экономикалық, саяси тұрақтылығы мен прогресінің даму факторларының біріне айналатынын бәрі біледі. Осының арқасында кітапханалар ең сұранысқа ие интернет-ресурстарға айналды. Олар виртуалды, сандық, электронды кітапханалар деп аталды.

Е. А. Бөкетова атындағы ҚарУ ғылыми кітапханасы - ақпараттық орталық және университет инфрақұрылымының бір бөлігі. Бұл Қазақстанның ең ірі кітапханаларының бірі.

Біздің кітапхананың міндеттері:

- студенттер мен оқытушыларға оқу сабақтарына дайындықты қоса алғанда, білім алуға жәрдемдесу;
- рефераттар, курстық жұмыстар, дипломдық жұмыстар және басқа да жұмыстар жазу;
- студенттердің әртүрлі тақырыптар мен пәндерді өз бетінше оқуы;
- ғылым мен техниканың жетістіктері туралы ақпарат алу.

Біздің кітапханада:

- Оқулықтар, көркем және ғылыми әдебиеттер, газеттер мен журналдар беру.
- Кітапханада бар барлық құжаттардың электрондық каталогы – ИРБИС жүйесін зерттеуге көмек.

- Тақырыптар, авторлар, пән, мамандық және т. б. бойынша кітаптар мен мақалаларды таңдау .

- Интернеттен ақпарат іздеуге көмектесу.

- Студенттің электрондық мекенжайына қажетті Оқу материалдары – ПОҚ дәрістері, оқу презентациялары, кітаптар мен оқу-әдістемелік кешендердің электрондық нұсқалары жіберілуі мүмкін.

- Электрондық ресурстар залдарында қажетті оқу материалдарын көшіру немесе басып шығару жүзеге асырылады.

- Студенттерге оқу мақсатында профильдер, жеке кабинеттер құруға, поштаны күнделікті тексеруге және т. б. рұқсат етіледі.

Ал, *электрондық ресурстар бөлімі* - негізгі кітапханалық процестерді автоматтандыруды программалық және техникалық қамтамасыз етуді жүзеге асырады, ретроспективті қорға электронды каталогтың деректер базасын құрады; кітапхананың электрондық ресурстарын қалыптастыруды жүзеге асырады: тақырыптық толық-мәтінді деректер базаларын, университеттің электрондық кітапханасын құрады, сырттан толықмәтінді деректер базаларын («Параграф», «Elsevier», «Science» және т.б.) алады, CD-ROM, аудио-бейнекөру құжаттар қорын қалыптастырады; электрондық ресурстарға, жерсеріктік теледидарлама мен Интернетке қатынауды ұсынады; құжаттарды электрондық жеткізуді ұйымдастырады; сервистік қызметтер көрсетеді.

Сондай-ақ, Irbis-64 бағдарламасы негізінде электронды каталог (ЭК) бар, онда кітапханаға келіп түскен барлық басылымдар көрсетіледі. ЭК-ге кіру барлық оқу ғимараттарында, сондай-ақ кітапхана сайты арқылы жүзеге асырылады (<http://library.ksu.kz>), оны мобильді құрылғылардан да көруге болады.

Электрондық кітапханада (ЭБ) оқытушылар дәрістерінің электрондық нұсқаларын, оқу презентацияларын, оқу-әдістемелік кешендерді, оқу әдебиеттерін және басқа да басылымдарды қамтитын электрондық түрдегі

материалдар жеткілікті. Сіз оларды кез-келген жерде онлайн режимінде пайдалана алады.

Жаңа компьютерлік технологиялар оқырмандарға анықтамалық қызмет көрсетудің жаңа деңгейге шығуына ықпал етеді: электрондық тасымалдағыштарда ақпараттандыру қажеттілігі артты. Электрондық каталогтар құжатты сипаттау элементтерінің кез келгені немесе олардың комбинациялары бойынша жылдам іздеуді жүзеге асыруға, сондай - ақ барлық оқу сұрауларын орындауға көмектеседі. Барлық ақпараттық әлеуетті пайдаланудың тиімділігі, ең алдымен, библиографиялық ресурстарды сапалы құрылымдық ұйымдастыруға және оларды оңтайлы пайдалануға байланысты, бұл елдегі білім, ғылым және мәдениеттің даму факторларының біріне айналатын кез - келген ақпаратты жедел жеткізуді, оның әлеуметтік - экономикалық, саяси тұрақтылығы мен прогресін қамтамасыз етеді. Кітапханалар оқырмандардың ақпараттық қажеттіліктерін жақсы білу, сондай - ақ анықтамалық-ақпараттық қызметті нақты жоспарлау үшін зерттеулер жүргізеді.

Педагогикалық қызмет үшін біздің кітапханалар белгілі бір қызығушылық тудырады, өйткені студенттер мен оқытушылар заманауи жабдықталған, электронды материалдармен (кітаптар, журналдар, фильмдер, суреттер және т.б.) жұмыс істеуге мүмкіндік алады, олардың көпшілігі тегін қол жетімді.

Осылайша, мұғалімдердің ақпараттық қажеттіліктерін қанағаттандыру арқылы кітапханалар олардың ақпараттық мәдениетін арттыруға ықпал етеді, сонымен қатар бірнеше артықшылықтар айта кетуге болады:

- ақпаратты тарату мүмкіндігі көбейді, материалдарды көшіру жеткілікті, бұрынғыдай басып шығару, таралымға шығару немесе оны сатып ала алмаймын деп алаңдаудың қажеті жоқ;

- мұғалімдерге, студенттерге қажетті ақпаратты тез алу үшін интернетті пайдалану жеткілікті;

- сирек көздерді цифрландыру олардың сақталуына мүмкіндік берді;

- инновациялық педагогикалық тәжірибе тез таралу мүмкіндігіне ие болды, тек Қазақстанның ғана емес, сонымен қатар шетелдік мемлекеттік, аймақтық кітапханалардың каталогтарымен танысуға мүмкіндік алды;

- электрондық кітапханада кез-келген ыңғайлы уақытта және кез-келген жерде жұмыс істеуге болады.

### **Қорытынды**

Кітапханалар қызметіндегі барлық аталған инновациялар педагогтардың өздерінің және ғылыми-зерттеу қызметіне деген қызығушылығын дамытуға ықпал етеді. АКТ-ны білім беруге енгізу педагогтарды электрондық кітапханалармен таныстыруға ықпал етті, бұл ақпаратты неғұрлым тиімді пайдалануға, кәсіби қызметтің тиімділігі мен сапасын арттыруға көмектеседі және ғылым, техника, мәдениеттің даму деңгейінде оң көрініс табуы, яғни Қазақстанда білім беру жүйесін жақсартуы тиіс.

### **ӘДЕБИЕТТЕР:**

1. Ахметова С. Кітапханадағы библиографиялық жұмыс;Ұйымдастыру мен методика : ғылыми басылым / С. Ахметова, М. Ақшалова. - Алматы : Ана тілі, 1993.

2. Кітапханалық-библиографиялық жиктеу : көпшілік кітапханаларға арналған табл. - Ксерокоп. - Алматы : Мектеп, 1987. - 424 б.

3. Педагогика : оқулық / Ш. Құрманалина, Б. Мұқанова, Ә. Ғалымова, Р. Ильясова. - 3-басылым. - Нұр-Сұлтан : Фолиант , 2020.

4. Бабаев, С. Б. Тұлғалық педагогика : педагогикалық теория негіздері: оқу құралы / С. Б. Бабаев. - Алматы : NURPRESS, 2021.

5. Дворкина, М. Я. Библиотечно-информационная деятельность : теоретические основы и особенности развития в традиционной и электронной среде / М. Я. Дворкина. - М. : Изд-во ФАИР, 2009

6. <https://library.ksu.kz/node/169>



**Шохабаева А. С.**

*Карагандинский университет им. Е. А. Букетова, Казахстан, г. Караганда*

[altairchik2008@mail.ru](mailto:altairchik2008@mail.ru)

## **РОЛЬ БИБЛИОТЕКИ В ПЕДАГОГИЧЕСКОЙ ДЕЯТЕЛЬНОСТИ В ОБРАЗОВАНИИ**

*В статье рассказывается о роли и важности библиотеки в области педагогики, о ее помощи и услугах, которые она оказывает в процессе обучения. Профессионально-технический труд педагога заключается в создании на высоком уровне своей педагогической деятельности, осуществлении педагогического взаимодействия и достижении задач воспитания, развития и обучения студентов на высоком уровне. К преподавателю предъявляются следующие требования: творческое, ответственное, стрессоустойчивое, создание профессиональных базовых знаний с инновационным мышлением и практико-ориентированным подходом к решению педагогических задач, приобретенных с необходимым формированием специальной деятельности личности, в различных видах жизни. Мы рассмотрим, какую помощь библиотеки могут оказать учителю в ходе своей деятельности и как создать свою документально-информационную службу для удовлетворения потребности в библиографической информации с различными целями, предусмотренными внутренними и внешними, субъективными и объективными объектами, и, как следствие, обеспечить рост профессионально-личностных компетенций.*

*Ключевые слова: педагогическая деятельность, образование, библиографическая информатизация, научная библиотека, библиотечное обслуживание, электронная библиотека.*

*The article describes the role and importance of the library in the field of pedagogy, its assistance and services to the educational process. The professional and*

*technical merit of the teacher is the creation of his own pedagogical activity at a high level, the implementation of pedagogical interaction and the achievement of the tasks of educating, developing and teaching students at a high level. The following requirements are imposed on the teacher: creative, responsible, stress-resistant, innovative thinking and the creation of professional basic knowledge with a practice-oriented approach to solving pedagogical problems, mastered with the necessary formation of special activities of the individual, in various forms of life. We will consider what assistance libraries can provide to the teacher in the course of their activities and how to create their own documentary and information activities to meet the need for bibliographic information with various goals provided for in internal and external, subjective and objective objects, and, as a result, ensure the growth of professional and personal competence.*

*Key words: pedagogical activity, education, bibliographic informatization, Scientific Library, Library Service, Electronic Library.*

**Халикулова Ольга Сергеевна**

*Школа АДАН*

*Учитель начальных классов*

*Город Шымкент, Республика Казахстан*

## **РАЗВИТИЕ РЕЧЕВЫХ КОМПЕТЕНЦИЙ**

Формирование критического мышления через систему современных образовательных технологий способствует развитию креативности младших школьников, ведущей к повышению результативности преподавания и обучения.

Критическое мышление через призму современных образовательных технологий – инструмент современного педагога, ведущий к повышению качества преподавания и обучения

Изучив концептуальные основы критического мышления, условия интеграции технологии критического мышления и других современных образовательных технологий. Приходим к выводу, что данная технология - актуальный современный инструмент для повышения качества преподавания и обучения.

Применение технологии критического мышления, на наш взгляд, оживили уроки, ребята почувствовали свою значимость в приобретении собственных знаний, оказание помощи нуждающимся. Они стали самостоятельнее, рассудительнее, могут привязать информацию к жизненно-важным аспектам, оценить не только собственную работу и работу одноклассников, но и деятельность авторов произведений, высказать собственное мнение. Это ценные качества человека современного времени, о котором говорил когда-то великий казахский поэт Абай: «Человек критического ума, склонный к анализу, умеющий отделить нужное от ненужного, как правило, обладает сильным духом. А тот, кто не размышляет над услышанным и увиденным, не только не приобретает нового, но и теряет старые познания. Дух его слабеет»

Продолжая работу по формированию у учащихся критического мышления, мы решили исследовать направление компетентностного подхода.

Популярными базовыми моделями уроков развития речевых компетенций можно назвать:

игровые ситуации, деловые игры /формируют умение ориентироваться в ситуации общения, в том числе осознавать свою коммуникативную задачу/

импровизация /формируют навык планировать содержание сообщения/

проблемная беседа /формирует умение анализировать собственные мысли и понимать чужие/

чтение предсказание /формирует умение принимать ответственность за происходящее и высказывать мысли от другого лица/

виртуальный променад /развивает свободную фантазию/

педагогические мастерские / помогает осуществлять самоконтроль за речью, восприятием ее собеседником, а также за пониманием речи партнера/

создание экспресс-проектов / формирует навык написания публикации в газету/

создание брендов /создание авторского литературного продукта/

Большую роль в процессе формирования речевой компетенции играет и так называемая внутренняя речь: решая задачу, ребёнок рассуждает не вслух, а про себя, как бы разговаривая только с собой. Таким образом, речь служит важнейшим средством изучения процесса мышления, уровень развитости речи используется также как один из важнейших критериев мыслительного развития школьника. Развитость творческого воображения школьников обогащает эмоциональный мир ребёнка, как следствие, развивает и речь. Поэтому важная роль творческого воображения неоспорима. Любое познание нового связано с необходимостью что-то представить, вообразить, оперировать абстрактными образами и понятиями. Сформированное воображение обеспечивает ребёнку новый, необычный взгляд на мир.

Критическое мышление это и инструмент педагога в развитии творческого воображения, необходимое условие формирования функциональной грамотности школьников. В принятом Стандарте образования, который сориентирован на реализацию модели компетентностного образования,

национальные ценности и цели образования сформулированы в виде базовых компетенций и жизненных ролей:

- доброжелательный человек;
- заботливый член семьи;
- творческая индивидуальность;
- ответственный гражданин;
- здоровая и совершенствующаяся личность.

Через стратегии критического мышления учитель создает условия для становления ученика субъектом учебно-познавательной, творческой деятельности, для развития у ребенка мыслительных умений, необходимых для успешного обучения в школе. Не менее важно и то, что стратегии критического мышления помогают эффективно оценивать результаты мыслительных умений, с охватом личностных результатов, системно – деятельных и предметных результатов, которые обозначены в требованиях к учебным программам для развития функциональной грамотности младших школьников.

Все формы взаимодействия в урочном пространстве деятельности могут применяться абсолютно по всем направлениям. Наиболее популярные среди ребят: кейс-стади, деловые игры, жайляу творчества, поиск истины, урок открытого пространства.

Главной особенностью системы развития критического мышления через призму современных образовательных технологий, является "конструирование" собственного знания в рамках собственной поисковой деятельности при помощи предложенного инструментария. Рассмотренные вариации интеграций позволяют сделать работу на уроках более эффективной, интересной и творческой, а главное – результативной. Человек, обладающий творческим критическим мышлением, отличающийся высоким уровнем творческого воображения, компетентный, конкурентоспособный отвечает всем требованиям современного общества. Он умеет видеть проблемы и перспективы, ставить четкие задачи, разрабатывать оптимальные пути к их достижению. Он обладает ясным, оригинальным, независимым мышлением, готов к самореализации и самовыражению.

**д. філос. н., доцент Мальцева О.В.,  
магістрантка гр. СР-22-М Бондаренко К.**

*ДВНЗ «Приазовський державний технічний університет» (м. Дніпро, Україна)*

**АГРЕСИВНА ПОВЕДІНКА В ПІДЛІТКОВОМУ ВІЦІ:  
ОСНОВНІ ПРИЧИНИ ТА ШЛЯХИ КОРИГУВАННЯ**

*Постановка проблеми.* Проблема агресивності є актуальною для українського суспільства. Напружена, нестійка соціальна, економічна, екологічна ситуація, яка нині значно ускладнилася в Україні внаслідок широкомасштабного вторгнення Російської Федерації, веденням на території країни військових дій, ворожою окупацією значної кількості регіонів, зумовлює підсилення тенденцій щодо різних відхилень в особистісному розвитку та поведінці людей. Особливу увагу викликає тривожність, цинізм, жорстокість та зростання агресивності серед дітей і підлітків.

*Стан наукового опрацювання та аналіз наукових досліджень і публікацій.*

Вивченню агресивної поведінки людини та підлітків приділили увагу численні зарубіжні та українські дослідники. Класична теорія агресії людини представлена у працях Р. Берона, К. Лоренца, В. Мерліна, М. Скока, З. Фрейда, Е. Фромма та ін., які виокремили біосоціальні чинники цього феномена. Окремо варто відзначити роботи, які розкривають глибинну природу виникнення агресії саме у підлітковому віці (Л. Берковіц, Д. Доллард, М. Левітов, Р. Павелків, С. Рубінштейн, Н. Кордунова, К. Шкарлатюк та ін.).

*Мета статті* – визначити причини та шляхи запобігання агресивної поведінки у підлітковому віці.

*Виклад основного матеріалу.* У наукових виданнях подано різні визначення поняття «агресія». Слово «агресія» в перекладі з латинської означає «напад». Психологічний словник визначає агресію як мотивовану деструктивну поведінку, що суперечить нормам (правилам) співіснування людей у суспільстві та завдає шкоди об'єктам нападу – фізичної шкоди людям або психологічний дискомфорт, котрі викликають у них переживання, стан напруженості, страху, пригніченості тощо.

Агресія нерідко витлумачується як специфічна форма захисту в надзвичайних умовах. Р. Павелків вважає, що «ненависть, розлюченість, бажання помститися можуть бути одною із форм захисту, однак породжують чимало особистісних проблем і змушують страждати тих, хто оточує. Така форма агресії виникає і активізується внаслідок сильних неприємних почуттів (надмірний біль, дистрес)» [1].

Агресивна поведінка – одна з форм реагування на різні несприятливі у фізичному та психічному відношенні життєві ситуації, що викликають стрес, фрустрацію тощо. Психологічно агресія виступає одним із основних способів вирішення проблем, пов'язаних із збереженням індивідуальності та тотожності, із захистом та зростанням почуття власної цінності, самооцінки, а також збереженням та посиленням контролю над істотним для суб'єкта оточенням [2].

У Кембриджському академічному словнику агресивність визначається, як схильність до нападу на іншого індивіда або тварину, або ж виявлення по відношенню до них ворожої поведінки чи гніву [3].

Підсумовуючи вище наведені тлумачення під агресивною розуміємо таку поведінку, яка в результаті завдає шкоди певному живому чи неживому суб'єкту, або ж має певні ворожі наміри щодо нього. Схильність індивіда до виявляння такого роду поведінки називається агресивністю. Крім того, агресивна поведінка не є прийнятною в суспільстві, суперечить ustalеним ним нормам та правилам.

У антропологічних, психологічних, педагогічних дослідження людських проявів агресивності окремо виділяють вивчення психолого-вікових та соціокультурних причин агресії у підлітків.

Підлітковий вік – один із найскладніших періодів розвитку людини. Незважаючи на відносну короткочасність, він багато в чому визначає все подальше життя індивідуума. Саме у підлітковому віці переважно відбувається формування характеру та інших засад особистості. Ці обставини: перехід від дитинства, що опікується дорослими, до самостійності, зміна звичного шкільного навчання на інші види соціальної діяльності, а також бурхлива гормональна перебудова організму – роблять підлітка особливо вразливим і податливим до негативних впливів середовища.

Схильність людини до агресивних дій намагалися пояснювати по-різному. Однією з перших виникла точка зору, згідно з якою у тварин і людей існує вроджений «інстинкт агресивності». Відповідно до теорії фрустрації, агресія завжди є наслідком фрустрації та фрустрація завжди тягне за собою агресію.



Поява агресивної поведінки людини також може бути пов'язана з безліччю факторів, таких як вік, індивідуальні риси особистості, зовнішні, фізичні та соціальні умови. Але найважливішу роль формуванні агресивної поведінки людини, на думку більшості дослідників агресивної поведінки, грає її безпосереднє соціальне оточення.

Р. Бэрон та Д. Ричардсон, дослідуючи причини становлення агресивної поведінки підлітків, зазначили: «Агресивна поведінка визначається впливом сім'ї, однолітків, а також засобів масової інформації. Підлітки навчаються агресивної поведінки за допомогою прямих підкріплень так само, як і шляхом спостереження агресивних дій» [5].

Входження підлітків у світ дорослих людей супроводжується складним процесом засвоєння меж дозволеного, нормативного и того, що лежить «за межею». Вони схильні перевіряти міцність заборон, вдаватися до безглуздої жорстокості. А. Хван аналізує такі причини агресивної поведінки підлітків, як виражене бажання домінувати над людьми та використовувати їх у своїх цілях, схильність до руйнування, орієнтація на заподіяння шкоди оточуючим [6, с. 35].

Сучасний підліток живе у світі, складному за своїм змістом та тенденціями соціалізації. Це пов'язано, по-перше, з темпом і ритмом техніко-технологічних перетворень, які висувають до нових вимог. По-друге, з насиченим характером інформації, що створює масу «шумів», що глибоко впливають на підлітка, у якого ще не вироблено чіткої життєвої позиції. По-третє, з екологічними та економічними кризами, що вразили наше суспільство, що викликає у дітей почуття безнадійності та роздратування. При цьому у молодих людей розвивається почуття протесту, часто неусвідомленого, і водночас зростає їхня індивідуалізація, яка при втраті загальносоціальної зацікавленості веде до егоїзму. Підлітки більше за інші вікові групи страждають від нестабільності соціальної, економічної та моральної обстановки в країні, втративши сьогодні необхідну орієнтацію в цінностях та ідеалах, – старі зруйновані, нові не створені [4].

Одним з найбільш обговорюваних питань є вплив засобів масової інформації на агресивну поведінку підлітків. Негативний вплив ЗМІ полягає у тому, що підлітки починають поводитися агресивно, в першу чергу, спостерігаючи за чужою агресією. Механізм формування агресивної поведінки за спонуканням телебачення може виглядати наступним чином: надмірний ентузіазм до телепередач, агресивні фантазії, ототожнення себе з персонажем, оволодіння агресивним способом вирішення проблем та вплив на людей за допомогою агресії. В умовах війни сцени руйнувань, загибелі людей, тварин, численних емоційних переживань, суцільної колективної тривоги, що підсилюється засобами масової інформації, соціальними мережами також є чинником запуску «механізму захисту» як агресії у відповідь.

Щодо старших підлітків виділяють психофізіологічні чинники агресії:

- ендокринний вибух, різке наростання статевих гормонів, головним чином, тестостерону у хлопчиків, що сприяє зростанню агресивної поведінки;
- органічне ураження головного мозку – травми, менінгіти;
- відношення соціуму та дорослих (школи, батьків).

Також до основних причин агресивної поведінки варто відносити причини, які пов'язані з відчуттям «межовості» підлітків, їхньої недосконалості, незавершеності, а саме:

- невдоволення собою та занижена самооцінка – люди, незадоволені собою часто бувають схильні до агресивної поведінки, особливо до внутрішньої агресії (аутоагресії);
- невпевненість у собі – агресивні люди часто намагаються нав'язати іншим своє домінування та змушують поступатися їм дорогою;
- почуття провини – агресивна поведінка може бути викликана надмірним почуттям провини;
- недовіра – якщо людина має негативний досвід спілкування з людьми, вона може заздалегідь захищатися, намагаючись запобігти ситуації, яка вже була

з ним раніше, людина як би заздалегідь займає оборонну позицію, звідси й агресивна поведінка.

Окремі види адиктивної поведінки здатні формувати у підлітків підвищену агресію:

- погане самопочуття, перевтома – якщо людина не виспалася або погано почувається, вона більш схильна до агресивної поведінки;

- алкоголь, наркотичні речовини, медичні препарати – вони поступово розхитують нервову систему, що призводить до неадекватної агресивної реакції на не варті уваги ситуації;

- Інтернет-залежність: нескінчений перегляд фільмів, комп'ютерних ігор, Інтернет-ресурсів, телепередач зі сценами насильства – сцени насильства та стереотипи агресивної поведінки, які транслюються у сучасних фільмах та телепередачах підкріплюють тенденції агресивних людей діяти так само.

Не менш важливим джерелом агресії у підлітків є дитячі психічні травми та дефекти виховання – нерідко старший підліток захворює на неврози та інші психічні захворюваннями через грубе ставлення батьків; дитяча психіка у сотні раз вразливіше, ніж психіка дорослої людини, що часто не враховується багатьма, які з'ясовують стосунки у присутності дитини.

Підвищена агресивність підлітків є однією з найбільш частих проблем у шкільному колективі. Саме школа виступає тією важливою ланкою соціалізації, де вперше не тільки усвідомлюються приналежність до певної спільноти однолітків, норми співіснування, але й наявно відбувається демонстрація агресивності підлітками. За спостереженнями шкільних психологів, ті чи інші форми агресивної поведінки характерні для більшості школярів. Практично всі підлітки періодично сваряться, б'ються, ображаються. Зазвичай із засвоєнням правил і норм поведінки ці безпосередні прояви дитячої агресивності поступаються місцем просоціальним формам поведінки. Дослідження показують, що агресивність, яка склалася в дитинстві, залишається стійкою рисою і зберігається протягом подальшого життя. У певної категорії школярів

агресія як стійка форма поведінки не тільки зберігається, але й розвивається. У результаті знижується продуктивний потенціал дитини, звужуються можливості повноцінного спілкування, деформується її особистісний розвиток. Агресивний підліток створює проблеми не тільки оточуючим, але й сам собі [8]. Тож агресивність формується переважно в процесі ранньої соціалізації у дитячому та підлітковому віці, однак і саме цей вік є найбільш сприятливим для профілактики та корекції.

Як зазначає К. Шкарлатюк чинники, які «підвищують імунітет» молоді до насильства, насамперед такі: наявність моделей із позитивними зразками поведінки, почуття самоповаги та самоефективності, віра в себе, розвинуті соціальні навички. Як зазначає дослідник, розвинене відчуття відповідальності й уміння контролювати розвиток подій можуть знизити рівень підліткової агресії [7]. Батьки, викладачі та особи, які здійснюють догляд, повинні усвідомлювати та враховувати вразливість психіки підлітків та забезпечувати керівництво, догляд та безпечне середовище, що сприяє їхньому психічному благополуччю. Реалізація стратегій профілактики та пом'якшення агресії на цьому критичному етапі життя може спрямувати підлітків до більш здорових міжособистісних відносин та участі у житті суспільства.

Особлива місія покладена на соціальних педагогів шкіл, які в межах своїх компетенцій покликані організувати на базі освітніх закладів заходи соціальної профілактики проявів агресії у підлітків. Серед таких видів соціальної роботи варто виділити нетрадиційні методи корекції поведінки підлітків для зниження рівня агресивності; навчання дітей конструктивним формам поведінки; організація своєчасної діагностики.

**Висновки.** Під агресією розуміється мотивована деструктивна поведінка, що суперечить суспільним нормам, що завдає шкоди (фізичний чи психологічний) об'єкту впливу. Зазвичай це сприймається як неприйнятна поведінка у суспільстві. Підлітковий вік – вразливий вік, протягом якого може посилитися негативний вплив зовнішніх факторів. Агресивна поведінка може

бути викликана безліччю причин: уродженим агресивним інстинктом; розчаруванням, що веде до агресії; впливом сім'ї, однолітків та засобів масової інформації (особливо контент із насильством); виражене прагнення домінування; особисті стани, такі як низька самооцінка, невпевненість у собі, погане здоров'я чи вживання психоактивних речовин.

Агресивна поведінка, що розвивається на цьому етапі, може зберігатися і загострюватися з часом, впливаючи на загальний розвиток дитини та її соціальну взаємодію. Заклади освіти стають осередками соціалізації підлітків, де мають бути створені умови для запобігання агресивних проявів. Тож необхідно розробити стратегії роботи соціальних педагогів, завдяки яким можна запобігти або контролювати агресивну поведінку підлітків. Потенційно це може включати позитивні приклади для наслідування, заохочення самоповаги та самоефективності, розвиток соціальних навичок і почуття відповідальності, а також кращий контроль над подіями в житті.

### Література

1. Павелків Р. В. Вікова психологія: підручник для студентів вищих навчальних закладів. К.: Кондор. 2011. 468 с.
2. Дубінко Н.А. Вплив когнітивних процесів на прояв агресивності у дитячому віці. Питання психології, 2000. 53-57 с.
3. Cambridge Advanced Learner's Dictionary. Cambridge University Press. 2008. 1852 с. URL: <https://dictionary.cambridge.org/ru>. (дата звернення: 17.09.2023).
4. Кордунова Н. О. Загальний підхід і завдання вивчення дітей з афективними формами поведінки / Н. О. Кордунова, А. С. Денисюк // Психолого-педагогічне та медичне забезпечення соціалізації дітей вразливих категорій: Матеріали доповідей III Міжнародної науково-практичної конференції із циклу "Сучасні підходи інтеграції та соціалізації дітей з особливими потребами", 17 січня 2008 року, м. Луцьк. – Луцьк, 2008. – С. 21 – 26.
5. Берон Р. Річардсон Д. Агресія. 2009. 352 с

6. Хван, А.А. Досвід стандартизації опитувальника вимірювання агресивності та ворожих реакцій А. Басса та А. Дарки. Психологічна діагностика. 2015. №1. С. 35 - 58.
7. Allan Guggenbühl The Incredible Fascination of Violence: Dealing with Aggression and Brutality among Children. Spring Publications. 1998. 145 p.
8. Шкарлатюк К. І. Агресія та здатність до прогнозування в підлітковому віці / К. І. Шкарлатюк // Психологічні перспективи. – Вип. 17. – Волинський національний університет імені Лесі Українки. – Луцьк. – 2010. – С. 273 – 280.
9. Реан А.А. Агресія та агресивність особистості. Психологічний журнал. 1996. №5. С.3-18.

## Metodické základy vzdělávacího procesu

**Цябус Наталья Николаевна**

*учитель начальных классов*

*КГУ"Нагорненская основная средняя школа*

*отдела образования района Беимбета Майлина"*

*Управления образования акимата Костанайской области*

### **САМОСТОЯТЕЛЬНОСТЬ МЛАДШИХ ШКОЛЬНИКОВ:**

#### **ЦЕННОСТЬ РАЗВИТИЯ ЛИЧНОСТИ**

Одной из основной отличительной особенностью реализации документов образования является практическая направленность знаний, накопление и использование жизненного опыта ученика, то есть не «знания для знаний», а «знания для жизни». Этот заказ уже успешно реализовывает телевидение и интернет с их многочисленными каналами: образовательные программы, мультимики учат действовать в различных ситуациях.

Поэтому, уроки и внеурочные занятия, проводимые учителями начальных классов, тоже должны вплотную соприкоснуться с реальной и виртуальной жизнью, с тем миром, в котором живут и дышат наши малыши.

Самостоятельность не рождается сама по себе, она воспитывается и развивается. Особое место в этом процессе занимает начальная школа. Младший школьный возраст — особый самоценный период, в котором развиваются важнейшие качества личности, позволяющие детям шагнуть в подростковую жизнь и дальше.

Свойственная подражательность, наглядно-образное мышление, помогают им, с одной стороны, усвоить пример, образец поведения, с другой — сдерживают их самостоятельность, сковывают ребёнка. Нередко младший школьник хочет стать самостоятельным, но недостаточно развитая воля, склонность действовать под влиянием различных побуждений, эмоций, отвлекают его, не позволяют выполнить задуманное. Не меньшее значение имеют и индивидуальные особенности ребёнка, которые, в свою очередь, активизируют или тормозят, затрудняют проявление самостоятельности.

Младшие школьники самостоятельность понимают по-другому. Сам — это когда дети делают это без взрослых, одни, когда никто не заставляет, не командует. Самостоятельно-значит захотел и сделал. Видно, что суть понятия дети улавливают довольно точно. У ребят 7–10 лет уже есть определенный опыт самостоятельных действий: «Сам делаю уроки, выполняю формативную работу, Сор, Соч», «Сам поливаю цветы», «Сама убираю постель, мою посуду». Вывод: самостоятельность имеет у них относительно ограниченный характер, если и проявляется, то главным образом в самообслуживании, в домашних заботах, приготовлении уроков.

Подсветим данную проблему на примере проведения (Соч) Суммативной работы по литературному чтению в 3 классе за 1 четверть. Вот некоторые задания для самостоятельного выполнения. Слушание и говорение. Прслушай рассказ и выполни к нему задания.

Старик, пёс и кот. Задание 1

Поставь знак «+», если утверждение верное и знак «-» , если утверждение неверное

А) Старуха любила пса и кота.

В)Старик подобрал пса и кошку на улице

С) Старик пес и кот не помогли старухе выбраться из колодца.

Д) Старуха благодаря доброму поступку пса, кота и мышки, стала еще ворчливее.

Задание 2

Ответь на вопросы по тексту:

- Чему учит этот рассказ?
- Есть ли у тебя домашнее животное? Что он/она для тебя значит?
- Если у тебя нет домашнего животного, то какое ты хотел бы иметь?

Почему?

- Почему человек в ответе за своё животное?

Задание

Прочитай текст и выполни к нему задания.

Чтение

Задание



Прочитай текст и выполни к нему задания.

Давным-давно жила на свете девочка.

Задания 1.

1. О чём говорится в тексте?
2. К какому жанру относится данное произведение.  
А) басня  
В) рассказ  
С) заметка  
Д) литературная сказка
3. Укажи «V» стиль текста.

Художественный

Нехудожественный

4. Выбери пословицу, которая соответствует произведению.

- А) Доброе дело без награды не остается.
- В) Доброму слову – добрый ответ.
- С) Про доброе дело говори смело.
- Д) Далеко шел, а добра не нашел.

5. Подчеркни в тексте предложение, в котором содержится поучительный смысл.

Письмо

Задание

«Собери текст». Составь и запиши предложения по порядку, чтобы получился связный текст.

1. Он оделся в яркий наряд.
2. Лес был сказочным!
3. Солнце светило ярко.

4. От жёлтых листьев он казался золотым.
5. Дети долго любовались красотой природы.
6. Дети пошли на экскурсию в лес.

Сделаем вывод:

Развитие самостоятельности у современных детей младшего школьного возраста — процесс сложный. И нам, учителям начальных классов, предстоит в дальнейшем глобальная работа в данном направлении.

Самостоятельность — качество важное и сложное, оно выражается в свободе от внешних влияний и принуждений. Это способность подчинять свое поведение собственным взглядам, готовность осуществлять деятельность без опоры на постороннюю помощь, умея выделить важное, главное, реальное от виртуального.

## Moderní metody výuky

**Анысбек А.Ж.**

*АТУ ФЭиБ 1 курс*

*Научный руководитель*

**Примжарова Р.К.**

*АТУ кафедра: «ГиИЯ»*

*г.Алматы Казахстан*

### **САМОСТОЯТЕЛЬНАЯ РАБОТА СТУДЕНТОВ КАК ИНСТРУМЕНТ ФОРМИРОВАНИЯ КОМПЕТЕНЦИЙ БУДУЩЕГО УПРАВЛЕНЦА**

В условиях перехода на государственные стандарты третьего поколения, внедрение которых предполагает формирование у будущих профессионалов определенного набора компетенций, реформирования высшей школы в целом происходит пересмотр всех составных частей системы образования. Новые требования выдвигаются к формам и организации образовательного процесса, качественным характеристикам преподавательского состава и учебно-методическому обеспечению. Особое место в новом образовательном пространстве занимает внеаудиторная самостоятельная работа студентов, которая включает в себя учебную, исследовательскую деятельность, творчество во всем его разнообразии, благотворительную, социальную, общественную работу, все виды деятельности, которые должны сформировать из вчерашнего школьника активного гражданина и компетентного профессионала.

Организация самостоятельной работы студентов вступает одним из ключевых вопросов о современном образовательном процессе. Это связано не только с долей увеличения самостоятельной работы при освоении учебных дисциплин, но, прежде всего, с современным пониманием образования как выстраиванием жизненной стратегии личности, включением в «образование длинную в жизнь». Учение становится составной частью Бытия человека, его личным и общественным Благом. Мотивация к непрерывному образованию, универсальные и профессиональные компетенции становятся необходимым ресурсом личности для успешного включения в трудовую деятельность и

реализацию своих жизненных планов , а умение учиться становится ключевым умением человека 21 века[1].

Самостоятельная работа студентов- планируемая учебная, учебно-исследовательская, научно-исследовательская работа студентов, выполняемая во внеаудиторное время по заданию и приметодическом руководстве преподавателя, но без его непосредственного участия.

Структурно самостоятельную работу можно разделить на две части: организуемая преподавателем в рамках выполнения учебного плана и работа , выходящая за пределы освоения учебной программы, выполнение студентами творческих и проектных заданий для участия в конкурсах, олимпиадах , конференциях. К первому виду можно отнести:

подготовка к семинарам и практическим занятиям;

написание контрольных, рефератов;

проработка дополнительных тем, не вошедших в лекционный материал, согласно учебной программе дисциплины;

конспектирование научных статей и монографий;

подготовка к проблемным лекциям;

проработка пройденных лекционных материалов по конспекту лекций, учебникам и пособиям на основании вопросов, подготовленных преподавателем;

подготовка к промежуточному, рубежному и итоговому контролю;

выполнение курсовых проектов (работ) и подготовка к их защите;

Подготовка группового отчета или презентации, написание эссе и глоссария и другие виды работы в соответствии с имеющимся типами и формами самостоятельной работы студентов;

исследовательские задания на период учебной, производственной и преддипломной практики.

Предметно и содержательно самостоятельная работа студентов определяются образовательным стандартом, рабочими программами учебных дисциплин, всех видов практик , содержанием учебников, учебных пособий и методических руководств.

Самостоятельная работа студентов вне учебного плана еще более разнообразно и во многом зависит от инициативности деканата и кафедр, информированности студентов и их желания участвовать в неучебных

мероприятиях, умения преподавателей стимулировать такого рода деятельность. К наиболее распространенным видам внеаудиторной учебной и исследовательской работе можно отнести;

подготовка научных докладов и статей для участия в научно-практических конференциях;

разработка проектов на региональные, межвузовские конкурсы и олимпиады;

подготовка аналитических материалов тематических презентаций для выступления на научных семинарах , круглых столах, молодежных форумах и т.д[2].

Достич эффективности в организации самостоятельной работы можно только при скоординированных действиях деканата, кафедр и преподавателей, так как организация самостоятельной работы должно получать не меньше внимания, чем процесс аудиторной работы. Для повышения качества организации самостоятельной работы необходимо обратить внимание на создание соответствующей технической и учебно -методической обеспеченности, в том числе:

компьютерная поддержка организации самостоятельной работы студентов становится абсолютно необходимой -как для оперативной выдачи учебных достижений студентов;

усиление консультационно – методической роли преподавателя;

возможность свободного общения, в том числе и через интернет, между студентами, между студентами и преподавателем;

деление занятия на обязательную и творческую части;

исчерпывающее и своевременное информирование о тематическом содержании самостоятельной работы, сроках выполнения содержания самостоятельной работы, сроках выполнения, потребности вспомогательных средствах, формах, способах контроля и оценке итоговых результатов.

Так как по мере продвижение студентов от курса к курсу значение и объемы самостоятельной работы растут, следует увеличивать творческую составляющую в самостоятельной работе студентов на старших курсах. В процессе организации самостоятельной работы студентов возрастет потребность в тьютерской роли педагогов. Тьютер – это педагог , всегда готовый помочь,

каждому студенту его группы, преодолеть индивидуальные затруднения при изучении учебных дисциплин. Исходя из сказанного, надо учитывать рост занятости преподавателя, как тьютора, консультанта и контролера самостоятельной работы студентов, что не всегда находит отражение в реальной нагрузке[3].

На данный момент можно констатировать недостаточное внимание к организации самостоятельной работы в большинстве ВУЗов отношение к ней как к дополнительной, вторичной форме де стимулирования преподавателей руководством ВУЗа не позволяет самостоятельной работе быть оформленной так же структурировано и методически обеспеченной как аудиторная работа.

Студенты очень часто воспринимают часы, отводимые на самостоятельную работу, как свободное время. Это означает, что необходимо большая воспитательная работа среди студентов для осознания ими важности такого вида обучения, как самостоятельные занятия. Именно на младших курсах при изучении фундаментальных дисциплин, студент должен подучить не только глубокие и прочные знания , но и умение навыки применения их на практике, должна формироваться готовность к профессиональной деятельности. Трудности обучения на первых курсах объясняются, в основном, отсутствием у студентов сформированных навыков самостоятельной работы. Отсюда следует вывод, что самостоятельной работе студентов нужно учить, чтобы время самостоятельной работы было временем активной учебы.

Недостаточная продуманность организации самостоятельной работы, отсутствие четкой, единообразной системы ее оценка понижает ее значимость в иерархии учебной деятельности студента, приводит к формальности вырое и потере главного ее назначения- формирование умение эффективно и заинтересована самообразовываться . В идеале самостоятельная работа должна формировать такие профессиональные компетенции, как умение ориентироваться в потоке информации, выделять главное; умение четко сформулировать проблему, предложив ее решение , критически оценить решение и его последствия; умение сформировать свою позицию, оценку и аргументировать ее.

Учитывая важность комплексного подхода к формированию компетенций менеджера в сфере государственного и регионального управления, сбалансированное наличие которых должно обеспечить качество социально-

экономического развития местности, региона, страны в целом, организацию самостоятельной работы также необходимо выстраивать, ориентируясь на перечень приоритетных компетенций[4].

В заключение хотелось бы отметить, что самостоятельная работа является одной из важнейших составляющих управления процесса, в которой происходит формирование компетенций, устойчивого интереса к выбранной профессии, ясного представления себя и своих полномочий в будущей деятельности, без которых невозможно подготовка компонентного и мотивированного профессионала.

Литература:

1. [http://en.wikibooks.org/wiki/How\\_to\\_Learn\\_a\\_Language](http://en.wikibooks.org/wiki/How_to_Learn_a_Language) 2 веб-сайт [www.language-bridge.com](http://www.language-bridge.com). ([www.signum.spb.ru](http://www.signum.spb.ru))
2. Сунцова Е. Н. Выбор методов обучения студентов неязыкового вуза иностранному языку в условиях ограниченности учебного времени Е. Н. Сунцова //
3. Молодой ученый.—2011.-N.1.
4. Скалкин В.Л. Коммуникативные упражнения на английском языке. // М.: Просвещение, 2003.

**Кочергина Ольга Юрьевна,**

*учитель начальных классов*

*КГУ "ОШ с. Шуйское ОО по Атбасарскому району*

*УО Акмолинской области", Республика Казахстан*

## **НАУЧНЫЕ МЕТОДЫ ОБУЧЕНИЯ**

В данной статье мы попытаемся дать ответ на вопрос: почему наблюдения и эксперименты важнее учебников и тестов и показать, что «Дети – это прирождённые учёные». С давних времен люди обращались к наблюдению, как одному из важнейших источников информации, непосредственно воспринимающего и прямо регистрирующего все факты об объекте с точки зрения целей. Наблюдение - процесс сбора точной и объективной информации, результаты которого регистрируются наблюдателем. Оно носит созерцательный, пассивный характер, не влияет на изучаемые процессы, не изменяет условий, в которых они протекают, и отличается конкретностью объекта и предмета наблюдения, наличием специальных приемов регистрации наблюдаемых явлений и фактов. Уважаемые коллеги, хочется поделиться с вами своими наблюдениями и опытом работы.

*Над землей летели лебеди...*

Для жителей старшего поколения знакома эта строчка из песни «Лебединая верность» Евгения Мартынова. Мы знаем, что лебеди являются самыми верными партнерами и заботливыми родителями. Но иногда может случиться непредвиденное. Как научить младших школьников наблюдать за этими прекрасными птицами? Как научить состраданию и заботе, умению придти на помощь? Можно об этом прочитать в учебниках, в художественных произведениях. Мои воспитанники стали реальными участниками событий.

Я хочу рассказать небольшую историю, которая произошла на реке Жыланды. Уже много лет к нам прилетают лебеди кликуны. В середине апреля небольшие стаи спешат на свои облюбленные места. Часть лебедей улетает к селу Макеевка и Третьяковка, остальные остаются недалеко от села Шуйское. Река не глубоководная, очень много камыша, а значит, достаточно еды для будущих птенцов. Рыбаки, туристы и просто жители сел могли наблюдать за



тем, как растут птенцы, как становятся на крыло, просто любоваться этими грациозными птицами. В середине июня я обнаружила тело погибшей птицы. Оно лежало на песке уже достаточно разложившееся. По каким-то причинам птица погибла. Я не думаю, что это был человек. На помощь пришла семья Алексея и Натальи Шадриных. Мы решили захоронить птицу на берегу реки. Их дети Кира и Глеб оформили надгробные камни, Алексей вырыл могилу, птице отдали последние почести. Птенцы с одним из родителей оставались на реке. Домашние гуси семьи Дудуркаевых очень часто плавали вместе с лебединым выводком. Пришла осень. Мелкими стаями лебеди улетали на зимовку. К сожалению, на реке осталось три особи. Двое из них часто летали над селом, а один все время оставался на воде. Он был слишком мал и не мог подняться в небо. Седьмого ноября птенец остался один. Неужели ему придется повторить судьбу Гадкого утенка? Стаи голубей постоянно прилетали со школьной крыши попить воды, дикие утки спешили в теплые края. Иногда, одна из гусок, сбегала из дома и приходила к птенцу. Они плавали весь день до самых сумерек. Это хоть как-то сглаживало его одиночество. Ночью птенец уплывал в свое родовое гнездо. Какие он испытывал чувства, было ли ему страшно, обидно, трудно сказать. Легче понять какие чувства испытывают люди, видя все это? Птенец плавал очень близко к берегу, не боялся проезжающих по платине машин и коров, приходивших на водопой. Жители села делали сэлфи. Я приводила своих учеников на экскурсию. Дети, наблюдая в бинокль, могли хорошо разглядеть птицу. Мы приносили корм и рассыпали его на берегу. Больше всего этому радовались голуби! Все переживали за птенца.

Погода менялась очень резко. Выпал снег, речка стала замерзать, оставались лишь небольшие участки воды, температура упала до -20 градусов. Так и не смог птенец подняться в небо, да и найти дорогу в теплые края не суждено. Надо было срочно спасти птицу. Как это сделать мы уже знали. В октябре 2018 года в нашем селе оказался птенец розового пеликана. Он был слишком мал и отстал от стаи. Семья Виталия и Флиды Шадриных приютили его у себя в сарае. Пеликан стал героем репортажа на телеканале КТК. Мои ученицы, Шадрина Олеся и Годованец Анита защитили научный проект «Пеликан - перелетная птица» и заняли 3 место в районном туре. Сейчас пеликан проживает в Алматинском зоопарке.

История повторяется, лебедь тоже краснокнижная птица, но в зоопарке было достаточно своих красавцев. Надо искать другой приют. Откликнулись сотрудники Акмолинской областной территориальной инспекции лесного хозяйства и животного мира Е.Сагинаев и О.Карпыков. Они дали нужные рекомендации по спасению. Оставалось только поймать птенца. Николай Урдабаев, Саят Аяндинов и Дмитрий Гончаренко, жители села, смогли отловить птицу. В этот раз его приютила семья Дудуркаевых. Несколько дней наш птенец провел в окружении своих друзей - гусиной стаи.

18 ноября 2021 года приехали инспекторы и забрали нашего малыша. Семья Шадриных, Дудуркаевых и я проводили нашего Гадкого утенка в лесное хозяйство «Совиное» Бурабаевского района. Птица спасена, у него есть шанс стать прекрасным лебедем, найти свою спутницу или спутника. Мы же знаем, «Не могут жить в разлуке лебеди» ...так поет наш современник Димаш Кудайберген.

Переживая эти события, один из жителей села вспомнил о том, как в 90 – х годах 20 века, одним любителем лебединого мяса была истреблена целая стая взрослых птиц. Несмотря на человеческую жестокость, лебеди возвращались, давая людям шанс стать лучше. Вот так добро и зло идут рядом друг с другом, «наступая на пятки», но наша задача вырастить своих детей с чувством милосердия и патриотизма. Научить дарить окружающему миру любовь и доброту, не оставлять в своем сердце места для равнодушия, алчности и злобы. Используя фото материал Шадрина Кира и Дудуркаев Хумид, приняли участие в районном конкурсе цифровой фотографии и заняли второе место. Шадрина Кира и Шадрин Глеб были участниками районного тура «Зерде». Каждую весну мы ждем прилета лебедей. Вооружившись биноклем, мы вновь спешим на берег реки за новыми впечатлениями и знаниями, за умением совершать добрые дела!

## POLITIKA

### Regionální politické procesy

**Kydyrov Zh., Bolatov I.E.**

*Astana, Kazakhstan*

#### **USA AND RUSSIA: NUCLEAR DETERRENCE**

**Abstract.** At the moment, the word "peace" does not correspond to the term international relations. The escalating crisis in Eastern Europe, as well as the recent statement of Russian President Vladimir Putin on the use of a nuclear arsenal, gives a clear picture of the possible escalation of the conflict. Solutions will no longer be authorized peacefully, but by the use of weapons of mass destruction. Almost 75 years have passed since the creation of this type of weapon, and humanity has been on the verge of their use more than once. With the progress of technology, nuclear weapons have progressed, and world politics has undergone many changes, both minor and full-scale. If earlier in clashes, states used soft power, now heavy force, including the threat of mass destruction, is now a priority.

**Keywords:** nuclear weapon, USA, United Nations (UN), Russia, Cold War, USSR, Nuclear proliferation.

#### **Introduction**

Since the beginning of 2022, all the attention of the media and political discussions lies on the conflict between Ukraine and Russia taking place in the east of Europe. A war that lasts in one region attracts increased attention and cannot be ignored by any country in the world due to its influence on international relations. And the recent statement of the President of the Russian Federation Vladimir Putin about the threat of using the nuclear arsenal also played a key role. The United States, which is a longtime enemy of Russia, has expressed a desire to use nuclear weapons in the event of a possible aggression against Ukraine and NATO countries.

The above indicates that the two superpowers are ready to terminate the nuclear disarmament treaty and continue their proliferation for security purposes. The whole world is now close to the events of the Caribbean crisis, where a nuclear war almost came true. At first glance, it may seem that the real mutual vulnerability of the United States and Russia excludes the possibility of using nuclear weapons. Since, in any realistic scenario, both sides are capable of inflicting colossal damage on each other, many experts doubt that such a weapon could ever be used. However, nuclear weapons are not really just a symbol of the political importance of their owner, they play an important role in relations between the US and Russia, and this role may even be growing.

**The purpose of the study** is to assess the situations taking place in international relations, about the growing large-scale escalation of the conflict and the factor of the use of nuclear weapons in this area. Thus, this article explores the issue of the relevance of nuclear weapons in the current realities.

The novelty of this article lies in the fact that the threat of a nuclear collision is now incredibly increasing. This affects the change in statistics and the appearance of urgent news. At the moment, among the available studies, there is still no information about an increase in the nuclear arsenal. Since the presence of nuclear weapons serves as a guarantor of the superiority of the two countries, it is extremely important to analyze how nuclear potential can affect the future of international relations and whether it will be used in the near future.

The hypothesis of scientific research lies in the fact that nuclear weapons have had and are having a great impact on the world stage and a number of states are trying to acquire weapons of mass destruction, while others are wary of these developments. since the 21st century, the level of clashes between states has not subsided, but rather increased every year. This may have a bad effect on the position of a number of states seeking to gain dominance in their region. Thus, the question of the scientific elaboration of the problem will always be quite high.

In this regard, the scientific article can be divided into 3 chapters:

1. The development of Nuclear weapon in international arena
2. Attempts to contain nuclear potential in the UN sphere
3. Current relations between USA and Russia.

**The methodological base** was the following methods of scientific research: theoretical and historical for the analysis of secondary data. Through theoretical and historical methods, the chronology of the emergence of nuclear weapons, the purpose of use and the number of warheads were revealed. Also, by the historical method, international documents were studied, including the UN resolution.

The theoretical analysis made it possible to study the structure of the deterrence of nuclear weapons in international relations and made it clear that the presence of nuclear weapons is the guarantor of security.

### 1. **The development of Nuclear weapon in international arena**

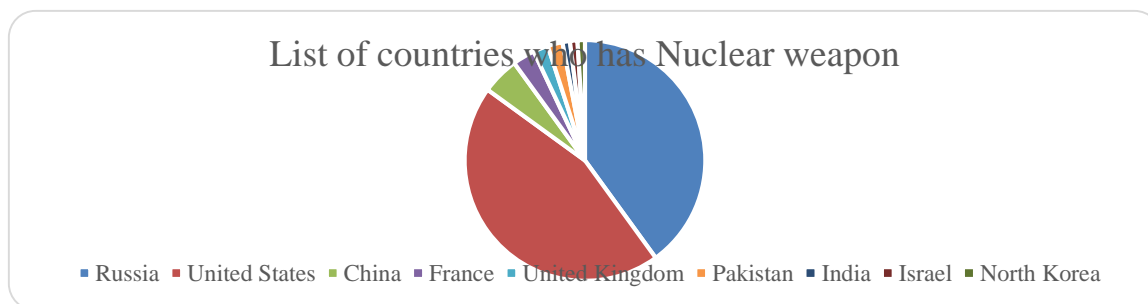

There are around 13,000 nuclear weapons in existence worldwide, according to statistics from 2021. This statistic includes the US and Russia to a 90 percent ratio. In the past, these two nations have led the development of the most lethal weaponry [1].

Potentially devastating nuclear weapons are primarily seen as a tool for political pressure, deterrence, or intimidation of other nations rather than as a way of fighting war. It is regarded as a very useful weapon in this capacity for safeguarding national security of the state interests in the broadest sense. As a result, non-nuclear governments occasionally have a wish to get these weapons. As a result, nuclear deterrence always and continuously encourages nuclear proliferation. There is, however, also discussion.

Firstly, nuclear proliferation, like a domino effect, increases the number of states with nuclear weapons, perpetuating nuclear deterrence as a framework for military-political interactions between nations. However, it is difficult to create a credible deterrent, and as deterrence gets more extensive, it becomes less viable and the risk of nuclear war increases.

Secondly, their military forces gain new adversaries and key thing to note, symbolized by nuclear proliferation, even though the political tensions of nuclear nations fundamentally shift and they stop viewing each other as foes (like Russia and the United States after the end of the Cold War). This might evolve to the strategic interactions between former enemies being more focused in nuclear deterrence, with all the associated constitutional repercussions [2].

Overall, the possession of nuclear weapons has given both the United States and Russia significant leverage in international relations. The threat of mutually assured destruction has acted as a deterrent against large-scale conflicts, but it has also created a state of constant tension between the two countries. The proliferation of nuclear weapons to other countries has also added to the complexity of international relations, with countries like North Korea and Iran seeking to develop their own nuclear arsenals and challenging the global power dynamics.

## **2. Attempts to contain nuclear potential in the UN sphere**

Historically, nuclear weapons have been classified as a separate category of weapons. Referring to this, some states claim that they have a legal right to possess nuclear weapons for national or collective security purposes, but their acquisition would be dangerous for other states. At the same time, even the nuclear powers would agree that a world free of nuclear weapons is a desirable goal, but that goal cannot be achieved until an improved security framework replaces nuclear deterrence. Over the years of the existence of the UN, the problem of nuclear deterrence has been on the agenda and the disputes over the deterrence of nuclear potential have not yet been resolved.

Problems of nuclear disarmament were of central importance for International Relations in the second half of 20th century. The idea of “nuclear-free world” underwent a series of transformations based on “obligation of legal nuclear powers” (1960s), “nuclear weapons reduction” (1980s) and signing Fissile material cut-of Treaty (1990s). More recently, an increased focus of attention on nuclear disarmament has led the strategic interest of nuclear superpowers. At the end of 2000s the U.S. diplomacy suggested some initiatives in this sphere. However, the other nuclear powers worry that U.S. initiative will change a global strategic balance.

The first attempt to start negotiations on the elimination of nuclear weapons was made immediately after the bombing of Hiroshima and Nagasaki. In December 1945, at the Moscow Conference of Foreign Ministers, the representatives of the USA, the USSR and Great Britain agreed to establish the UN Atomic Energy Commission. In January 1946, the UN General Assembly adopted a resolution containing a Commission proposal to work out plans to remove atomic warheads from national control and establish international control over atomic energy. These sentiments found support among the leaders of the Soviet Union and the United States. Washington sought to prevent the appearance of atomic weapons in the USSR, Moscow - to eliminate the American atomic monopoly and buy time to create its own atomic warhead.

The Conference of Foreign Ministers that took place in Moscow between December 16 and December 26, 1945, can be credited as being the direct genesis of this endeavor. There, officials from the United States, Great Britain, and the Soviet Union established a United Nations commission to provide guidance on the elimination of all nuclear weapons now in existence and to strive toward the peaceful use of atomic energy. The resultant organization, the UNAEC, was established on January 24, 1946, with six rotating participants and six current members (the United States, Britain, France, the Soviet Union, China, and Canada) [3].

Negotiations on the issue of nuclear disarmament began in the late 1960s, when the text of the Treaty on the Non-Proliferation of Nuclear Weapons was being drafted.

The center of the negotiations was the Committee of 18 States for Disarmament, established in 1962, co-chaired by the USSR and the USA. On September 15, 1965, its neutral members (Burma, Brazil, India, Mexico, Nigeria, United Arab Republic, Sweden and Ethiopia) submitted a joint memorandum. It stated that the non-proliferation of nuclear weapons should be seen as a stage on the road to general and complete disarmament, including the universal renunciation of nuclear weapons.

On November 19, 1965, the UN General Assembly adopted a resolution that "the treaty should be the first step towards achieving general and complete disarmament and, especially, nuclear disarmament". The non-nuclear powers agreed to join the non-proliferation treaty only on the condition that the old nuclear powers move along the path of nuclear disarmament.

The third attempt to start negotiations on the prospects for nuclear disarmament took place in the mid-1980s. January 15, 1986 General Secretary of the Central Committee of the USSR M.S. Gorbachev put forward an initiative to eliminate nuclear weapons by the year 2000. The USSR proposed at the first stage to destroy and reduce by 50% strategic nuclear arsenals, at the second stage - to eliminate tactical nuclear weapons, and at the third - all remaining warheads. The Soviet side intended to make this proposal the agenda for the resumption of the interrupted Geneva talks in 1983 on "Euromissiles" and on the limitation and reduction of strategic arms [4].

The proposals of the USSR provoked a wary reaction from the United States. The White House feared that Moscow wanted to consolidate its superiority in the conventional military. At the Soviet-American summit in Reykjavik on October 12, 1986, US President Ronald Reagan abandoned the Soviet initiative. The parties only agreed to follow the path of limiting the arms race and reducing nuclear weapons.

After the end of the Cold War, the priorities reversed, first in US policy, and then in other powers of the Big Five, including Russia. Since the mid-1990s, the non-proliferation of nuclear weapons and their carriers, including the strengthening of the non-proliferation treaty, its institutions (International Atomic Energy Agency), additional bodies and mechanisms, measures. Also, more and more importance given



to the strategy of counter-proliferation: the use of sanctions, up to military force, against the "threshold" countries. An example of such a line (at least according to official arguments) was the US military operation to overthrow the Hussein regime in Iraq, Washington's pressure on Iran and North Korea, as well as on Russia and other countries cooperating with them in nuclear energy and the development of rocket technology.

In fact, the nuclear powers have promoted a number of measures to prevent the acquisition of nuclear weapons by other states, and have agreed to minimum disarmament steps, such as: reducing stockpiles of nuclear weapons, removing certain categories of nuclear weapons from their arsenals, and moreover, refusing to express threats to use nuclear weapons against non-nuclear-weapon states, except under certain conditions.

While most states have never adopted a nuclear deterrence security strategy, the fact that nuclear-weapon countries and their allies continue to rely on nuclear deterrence, improve their nuclear weapons systems, and uphold the doctrine of the use of nuclear weapons under certain conditions encourages others countries to acquire nuclear weapons and join the doctrine of nuclear deterrence. Thus, efforts to prevent the spread of nuclear weapons are only partially successful.

The latest UN resolution on the deterrence of nuclear weapons was ratified in 2021. The Treaty on the Prohibition of Nuclear Weapons, which prohibits the development, testing, storage, acquisition, transportation and use of nuclear weapons. The Treaty to Prohibit Nuclear Weapons, according to its supporters, should become a "clear political commitment" to create and maintain a world free of nuclear weapons. However, unlike the Comprehensive Nuclear Weapons Convention, the treaty does not contain all the legal and technical measures necessary to eliminate the threat. Such provisions would be subject to subsequent negotiations allowing the initial agreement to be concluded without the participation of the nuclear-weapon states [5].

### **3. Current relations between USA and Russia.**

The arms race gave other countries the opportunity to test and develop nuclear weapons too. One may recall the development of India and its historical opponent Pakistan, when both countries declared the presence of nuclear weapons in the 1990s. In Europe, in order to secure themselves in further conflicts, Great Britain and France began to develop their nuclear arsenal. In the Asian region, China and North Korea have joined the nuclear club. It is worth noting that China is the first of the countries of the nuclear club to declare the principle of no first use of nuclear weapons. In 2005, the Chinese Ministry of Foreign Affairs issued a white paper stating that China would not be the first to use nuclear weapons at any time and under any circumstances. Israel is also suspected of having nuclear weapons. However, he did not officially announce his position.

No matter how all the listed countries try to create and improve their developments, they are very far from Russia and the USA in terms of quantity and perfection.

The US and Russia are the largest nuclear powers in the world. And although today it is still far from the indicators of the “arms race”, Moscow and Washington continue to modernize their nuclear arsenals. Historical distrust and rivalry create a competitive element between the two countries and provides an incentive to expand their nuclear programs.

Russia is in the middle of a decade-long process of modernizing its strategic and non-strategic nuclear forces to replace obsolete Soviet-era systems with new ones. The Ministry of Defense of the Russian Federation is carrying out a large-scale renewal of land, aviation and sea strategic and tactical nuclear missile weapons, which lays the foundation for a qualitative increase in the combat capabilities of Russian nuclear forces under the restrictions of international treaties [6].

Russia has the largest nuclear stockpile - approximately 5,977 warheads, although about 1,500 of them have been decommissioned or are awaiting dismantling. Russia has 1,588 strategic warheads deployed.

In second place is the United States, which is gradually reducing its nuclear potential - 5,428 nuclear warheads. About 1,720 of them have been decommissioned or are to be dismantled, 1,644 are deployed.

Nuclear weapons issues have clouded US-Russian security and military cooperation, and this situation is likely to be exacerbated by major disagreements between Washington and Moscow, as well as ongoing nuclear and conventional weapons modernization programs. both states. Some analysts deplore (or rejoice in) this, because all indications are that the era of arms control in US-Russian relations is coming to an end, and that efforts to reduce risks need to be renewed. Arms control, risk mitigation and de-escalation measures are especially relevant (albeit complicated) in situations where both sides can realistically come close to exchanging blows. In such cases, such agreements (whether explicit or implied) can make a significant contribution to preventing conflict or reducing the risk of further deterioration of relations [7].

### **Conclusion**

Despite these efforts, the possession of nuclear weapons remains a controversial issue in international relations. The United States and Russia still possess significant nuclear arsenals, and there are concerns that other countries may seek to develop nuclear weapons, which will lead to a resumption of the arms race. In general, the possession of nuclear weapons and their development have had a profound impact on relations between the United States and Russia, shaping their policies and actions and emphasizing the need to continue efforts to prevent the proliferation of nuclear weapons. From the end of the Cold War until recently, because the likelihood of real conflict between NATO and Russia was low, arms control efforts were not very important, although often quite constructive. Conversely, now that the likelihood of war is growing, attention needs to be refocused on reducing the military danger that may arise unintentionally and limiting the unintentional or accidental escalation of hostilities.

## Literature

1. The Worlds nuclear weapons. 2021-Journal the International Campaign to Abolish Nuclear Weapons
2. Арбатов А., Дворкин В. «Ядерное сдерживание и нераспространение» 2005
3. Бунина А. Соперничество и сотрудничество России и США в атомной энергетике 2021
4. Фененко А. «Проблема ядерного разоружения в мировой политике» 2009
5. Treaty on the Prohibition of Nuclear Weapons, Wikipedia, the free encyclopedia.
6. Колби Э. «Роль ядерного оружия в отношениях США и России» 2017
7. Польшов М. Ф. 2005 Гонка вооружений как метод изматывания СССР-США 1945-1990 гг.

## Globální studie

Аймагамбетова А.Х.<sup>1</sup>, Мадалиева З.Б.<sup>1</sup>, Қасен Г.А.<sup>1</sup>,  
Баймолдина Л.О.<sup>1</sup>, Адилова Э.Т.<sup>1</sup>

*Казахский национальный университет имени аль-Фараби  
Алматы, Казахстан*

### РЕЛИГИОЗНЫЕ РАДИКАЛИСТСКИЕ НАСТРОЕНИЯ СРЕДИ МОЛОДЕЖИ КАЗАХСТАНА: ОБЗОР СПЕЦИФИКИ, РЕАЛИЙ И ПЕРСПЕКТИВ

#### *Аннотация*

В статье на основе обзора литературы выделена специфика проявления религиозных радикалистских настроений среди молодежи Казахстана, сделана попытка осмыслить психологическую подверженность молодёжи радикалистским влияниям. Также проанализированы особенности радикально настроенных группировок, пропагандирующих нетрадиционный ислам. На основе анализа источников рассмотрена проблема исламского фундаментализма.

Анализ концептуальных документов и политики в области религии позволил определить реалии религиозно-психологической ситуации среди молодёжи. Содержательный анализ исследований последних лет по проблемам радикализации позволил выделить основные условия появления радикалистских настроений в молодежной среде и наметить перспективы данных проявлений с целью выделения направлений их профилактики. В целом проведенный обзор работ религиозной, социологической, психологической и другой литературы дал возможность взглянуть на радикалистские настроения как религиозно-психологический феномен в духовной культуре современной молодёжи.

Статья написана в рамках выполнения проекта МОН РК «Психофизиологическое исследование подверженности радикалистским настроениям с помощью полиграфа и первичная профилактика радикализации студентов».

**Ключевые слова:** радикалистские настроения, радикализм, радикализация, радикальная идеология экстремизм, исламский фундаментализм, подверженность влияниям, конфликтогенный потенциал.

#### **Abstract**

Based on the literature review, the article highlights the specifics of the manifestation of religious radicalist sentiments among the youth of Kazakhstan; an attempt is made to comprehend the psychological susceptibility of young people to radicalist influences. The features of radical groups promoting non-traditional Islam

are also analyzed. Based on the analysis of sources, the problem of Islamic fundamentalism is considered.

The analysis of conceptual documents and policies in the field of religion allowed us to determine the realities of the religious and psychological situation among young people. A meaningful analysis of recent studies on the problems of radicalization has allowed us to identify the main conditions for the emergence of radicalist sentiments among young people and to outline the prospects for these manifestations in order to identify areas for their prevention. In general, the review of the works of religious, sociological, psychological and other literature made it possible to look at the radicalist moods as a religious and psychological phenomenon in the spiritual culture of modern youth.

The article was written within the framework of the project of the Ministry of Education and Science of the Republic of Kazakhstan "Psychophysiological study of exposure to radicalistic moods using a polygraph and primary prevention of radicalization of students".

**Keywords:** *radicalist sentiments, radicalism, radicalization, radical ideology extremism, Islamic fundemantalism, exposure to influences, conflict potential.*

## **Introduction**

The crisis of socio-political institutions, which caused corruption and unemployment to flourish, led to a series of destructive moods among young people. Hopelessness, disbelief in the prospects for socio-economic development and their own career growth, all this pushes young people either to crime or to a craze for various religious teachings.

Having joined a religious cult, young people begin to feel part of a religious community; thereby they increase their self-esteem, gain a niche in the social hierarchy, and receive a more accessible religious education.

The youth environment, due to its socio-psychological characteristics, is the most vulnerable and susceptible to destructive tendencies of the modern world, which leads to the fact that it is among young people that negative protest potential, including radicalist views and moods, is accumulated and realized. At the same time, the radicalism of young people is a solid ideological ground for the development of religious extremist sentiments.

It is already obvious that the rank and file of international terrorist organizations is represented by young people, among whom there are Kazakhstanis. Unlike ordinary youth groups, including representatives of destructive subcultures who commit hooligan acts or acts of vandalism without any purpose (a kind of pastime culture), informal radical groups carry out their illegal actions based on a certain ideology. For example, this: in order to overcome social, economic, and political problems in the country, it is necessary to create a "national" state (Petrov D. B. [1], Savchenko I.A. [2], etc.). Here religion becomes an instrument of radical leaders.

## **Main part**

### *Specificity*

According to political scientists and religious scholars, radicalist sentiments in the CIS and Central Asian countries are mainly Islamist in nature, and these ideas penetrate into Kazakhstan through certain currents of radical Islam.

Individual researchers divide the movements of radical Islamism (Landa R.G. [3]; Samedov S.A. [4]; Levin Z.I. [5], etc.) into four main directions or branches:

- 1) Wahhabis, "Al-Qaeda", "Jihad" - revivalists-Puritans.
- 2) The Taliban are the guardians of orthodoxy.
- 3) The Muslim Brotherhood and Hamas are the guardians of the reformist trend.
- 4) Khomeinism, Lebanese and Syrian Hezbollah organizations, Iraqi Shiite Sadr organizations - Shiite-Imamite radicalism.

The first three directions or branches include radical Salafists, the largest of which are: "Base" - Al-Qaeda, "Salafi group of preaching and jihad", "Defenders of the Salafi call" ("Battalions of terror" - "Katiba al-Ahwal") "Armed Islamic Group" (Algeria), "Islamic Group" and "Jihad" (Egypt), "Reform and Challenge" (Jordan), "Abu Sayaf" (Philippines), "Islamic Movement of Kurdistan" (Iraq) and others. Almost all of the above-mentioned organizations originated in Arab countries, and then expanded their influence in many countries of the Muslim world. Then a global network was created, which was held together largely ideologically and to a lesser extent organizationally (Samedov S.A. [4], etc.).

In all these organizations, young people occupy a primary place and play a significant role. In the activities of the international terrorist organization Hizb-ut-Tahrir, special emphasis is placed on the creation of a student youth wing. In accordance with their plan in the field of recruitment and promotion of their ideas, this will help the organization to realize long-term goals to strengthen its positions and representation in government agencies and authorities. The leaders of this destructive movement expect that after a few years of "enhanced education" of students, they will be able, in addition to effectively carrying out propaganda work, to stand at the head of the organization, to introduce new trends into it.

ISIL propaganda would not be so effective if it did not have a good substantive component - the idea of building an "Islamic caliphate" (the ideological dream of supporters of radical Islamism) that is attractive to young people. This ideology is based on the opposition of an alternative to the "fallen" Western world, mired in sins - the "Islamic state" with a righteous life in accordance with Sharia law.

However, one should not underestimate the ideological and powerful impact of fundamentalism on many people because of its passionate appeal to spirituality, morality and rebirth. Recent researchers have attributed fundamentalism to a special kind of religious orientation characterized by unshakable and unquestioning confidence in the basic religious dogmas (Altemeyer B., Hunsberger B. [6] and others). At the same time, it can be assumed that the basic ideas of Islamic fundamentalism, as well as the ideas of globalization, are natural and true, and therefore can become a political and ideological response of Islam to the challenges of globalization. This is because Islam reacts painfully to attempts to impose a Western ideology alien to it;

denying an economy built on loan interest and financial speculation, it opposes itself to the entire global economic system.

At the beginning of the XXI century, the American political scientist Fukuyama F. he proclaimed the complete triumph of Western liberal democratic values, but even then he recognized that "the basic conflict we face is much broader and affects not only small groups of terrorists, but also the entire community of radical Islamists and Muslims, for whom religious identity overshadows all other political values" [7].

Here it is necessary to recognize that Islam today expresses the hopes and needs of the widest strata of Muslims through its religious phenomena (including "Halal"), therefore, the appearance of extremely radical forms of reaction becomes inevitable. Apparently for this reason, Islamic fundamentalism is seizing more and more new territories and is increasingly involving young people in its organizations. We are convinced of this by analyzing the research of the last decade: Yakhyaev M.Ya. [8]; Milashenko A.V. [9]; Tsaregorodtseva I. A. [10]; Grinin L. E. [11]; Grinin L. E., Korotaev A.V. [12]; Khukhlaev O.E., Alexandrova E.A., Zikov E.V. [13], etc.). In these works, the idea of the development of radical ideas into extremist, and then into terrorist ones against the background of the fundamentalization and ideologization of non-traditional Islam slips through.

However, despite this, most authors note the following contradiction: despite the fact that fundamentalism should be aimed at restoring the original foundations of true, original Islam; it generates Islamic extremism through the reformation of religious ideas, i.e. the interpretation of the original Islam. In fact, fundamentalists pass off as true Islam their version of ideology, which expresses their extremist views. This is the danger of Islamic fundamentalism for young people who do not have clear conscious ideas about classical Islam.

In our opinion, the approach of M.Ya.Yakhyaev [14], who considers extremism as a specific destructive form of social radicalism, is optimal in distinguishing these related terms. He highlights the main difference between extremism and the opposite constructive form of radicalism - revolutionary activity; he defines extremism as a destructive orientation towards a radical, reactionary violent change of the existing socio-political system [14, p. 11].

It is worth noting here that the forces interested in destabilizing the religious and political situation in the country make maximum use of modern opportunities for influence via the Internet. Moreover, now, technologies have been developed for creating youth extremist communities in social networks using the religious factor (Pateev R.F., Sakaev V.T., etc. [15], etc.).

### *Realities*

Kazakh religious scholars, sociologists, political scientists, lawyers and other specialists also remain aloof from the analysis of the problems of radicalization of young people against the background of the development of Islamic radicalism: Satershinov B.M., Shaukenova Z. K. Zhandosova Sh [16]; Satershinov B. [17]; Zhusipbek G. [18]; Imanbayev M. [19]; Bishmanov K.M. [20], etc.



Leading Kazakhstani political scientists are sounding the alarm that radicalized criminal elements continue to commit crimes, but already hiding behind religious motives. They analyze the cases of local religious-radicalistic groups, give a description of their veiled, but in fact destructive ideology in terms of influencing personality psychology (based on programming, psychological pressure and manipulation).

In particular, the practice of the terrorist group Jund al-Caliphate, which engaged in banal robberies and robberies in order to finance its extremist activities, is deeply analyzed (Karin E. [21]). In addition, representatives of political science and sociology use examples to prove that radical Islamist currents actively counteract the processes of modernization of Kazakh society. Denying everything new, the radicalisms are ready to use extremism and terrorism for the sake of creating a World Caliphate, disturbing the peace of citizens and the political stability of the state (Karin E. [22]).

Sociologist S. Beisembayev notes that the intertwining of crime with radical ideology is a characteristic factor for Kazakhstan that requires long-term study and comprehensive analysis. In his opinion, when analyzing this issue, another aspect related to the youth criminal subculture should also be taken into account - this is the fusion of crime with jihadist ideology [23].

If we analyze the foreign literature on this problem, we are convinced that the problem of radicalism is closely intertwined with the problem of unbridled youth with spontaneous values and attitudes.

At the symposium "Approaches to Religious Violence, Radicalism and Deradicalization: Perspectives of the USA and Indonesia" (2016), Professor Mark Smith and his colleagues, considering religious violence, radicalism and extremism in the USA and Indonesia from various points of view, including globalization, politics, mass media and culture, discussed methods of deradicalization and eradication of these problems. According to foreign experts, according to the theory of religious violence, it is young people who are victims of such organizations, and at the same time it is they who join the ranks of selfless adherents of destructive sects due to their exposure to influences and psychological programming [24].

Topaloglu Bekir, a Turkish researcher in the field of religious studies, made an attempt on the basis of Islamic theology to analyze the possibilities of radical groups in the field of ideological education of young people and errors in the interpretation of the principles of the Sunnah among misguided Islamic movements, this material was translated by Kazakh religious scholars as a textbook and is used in the training of theologians [25].

An attempt is made to describe religious radicalism among young people who are classified as students of natural sciences in the article by Yusar Muljaji [26]. The author proves that in many cases young people were the main target of the agency of religious radicalism.

The display of youth radicalism and socio-religious intolerance in social networks is studied by authors from Indonesia (Burhanuddin A., Yani A. Ahmad, Hans A., Hidayat A. Rahmat, Pudail M. [27]).

The reaction of European youth to Islamic radicalism and Islamophobia is studied by Jason P. [28] and Kadri [29]. The role of youth in the West's war with Islam was considered by Feffer J. [30]; Islamophobia and the politics of the young British Muslim ethno-religious identity - Abbas T. [31]; Islamic radicalization in North and West Africa and the role of youth as the driving force of this process - Hinds R. [32]; internal histories of the terrorist caliphate, including the problem of youth involvement in ISIS - Speckhard A., Yayla A [33]. All these works show the interest of foreign researchers in the problem of religious radicalism in general, concern about youth attitudes towards Muslim radicalism and extremism, as well as new trends in the study of ethno-religious phenomena.

### *The prospects*

Summarizing all the above-mentioned studies on the problem of radicalization, we highlight the main conditions for the emergence of radicalist sentiments among young people: 1) marginal environment: it is constantly fueled by the uncertainty of the situation of a young person and his unsteady views on what is happening;

2) systems and situations characterized by the absence of existing regulations, guidelines that focus on law-abiding, consensus with state institutions (for example, high levels of corruption, unemployment, etc.).

3) the predominance of societies and groups in which a low level of self-esteem is manifested or conditions contribute to the disregard of individual rights (then the CIS countries are fertile ground for the radicalization of young people);

4) this phenomenon is characteristic of communities with a "torn" culture, i.e. deformed, not representing integrity.

In our country, work is being carried out (although not systematically) to prevent and counteract manifestations of radicalism and extremism, the Ministry of Religious Affairs and Civil Society is taking measures to organize high-quality activities in this area. Non-governmental organizations are looking for new ways to prevent the radicalization of young people, against the background of the increased use of the Internet in the context of the COVID-19 pandemic; law enforcement agencies have also joined this activity.

There is a package of documents regulating the activities of religious organizations that establish the norms of state-confessional relations (Baidarov E.U., Burova E.E., Kosichenko A.G. [34]).

Research is underway to analyze the dynamics of radicalism in the country. Thus, the Association of Sociologists and Political Scientists of Kazakhstan in the course of a sociological study revealed a high level of conflict potential on ethnic and religious grounds among young people. The results of the study were presented at a meeting of the analytical group of the Club of the Institute of Political Decisions (Almaty). The study was presented by Dr. Ph.D., Chairman of the Board of Association of Sociologists and Political Scientists - B. Bekturganova and Ph.D., Head of the representative office of the Kazakhstan Institute for Strategic Studies under the President of the Republic of Kazakhstan in Almaty - M. Nurgalieva [35].

In 2017, the Ministry of Religious Affairs and Civil Society organized a republican scientific and practical conference on the spiritual and moral education of young people and the formation of immunity to radical religious ideology as part of the implementation of the state program on countering religious extremism and terrorism. A lot of work is also being done on the territory of the countries of the Asian region of Central Asia to prevent religious radicalism and extremism. On November 12, 2019, an international round table "Religious Radicalism in Central Asia" was held in Bishkek (Kyrgyzstan) by the French Institute for Central Asian Studies and the Dialogue of Civilizations Research Institute. At this event, experts in the field of religious studies and leading experts in the region on extremism analyzed the evolution of radical movements, the current dynamics of religious extremism and the problems of de-radicalization [36].

There is a sufficient number of works analyzing the influence of the religious factor on the socio-political, socio-economic and religious situation in Russia and the countries of the Central Asian region (Akaev V.Kh. [37]; Huseynov V. [38]; Elebaeva A.B. [39]; Murtazin M. [40], etc.).

The experience of these studies and the analysis of a sufficient number of Russian and Kazakh works in the field of prevention of religious radicalism and extremism over the past decade (Stolyarenko E. V. [41]; Kuzmin A.V. [42]; Grashevskaya O. V. [43]; Mukhametzyanov I. Sh., Kholodnov V. G., Nuriakhmetova F. M. [44]; Salin P. B. [45]; Egorov E.N. [46]; Baitenova N.Zh. [47]; Zhandosova Sh.M. [48]; Baitenova N.Zh., Shoybek B.M., Dosmagambetova D.D. [49]; Kalmyrzaev B.A., Nakypov B. [50]; Tolen Zh.M., Bakytkyzy A., Alisherova A.B. [51], etc.) allowed us to assess the prospects of individual methods, ways of influencing young people, the specifics of religious content and the peculiarities of its perception, opportunities and ways to prevent radicalization of young people.

### *Discussion*

At the same time, the analysis of the literature revealed the dynamics of the decline in the research activity of Russian and Kazakh scientists on the problems of radicalism against the background of 2009-2017. We also noted for ourselves a small increase in publications on the problems of extremism and terrorism in Russia and Kazakhstan based on the events of 2016 (in Aktobe and Almaty), there is an interest in the problem of analyzing the content of Internet sites.

The study of the National Report "Youth of Kazakhstan - 2018" [52] made it possible, using the data of sociological studies, official statistical information of state bodies, national companies, youth organizations, to objectively assess the value and socio-psychological stability of student youth and at the same time to see from the perspective of radicalization due to the situation of youth in social and political spheres, to assess the problems of employment and entrepreneurship, health and leisure, religion, offenses and suicide.

In-depth consideration of the State Program on Countering Religious Extremism and Terrorism in the Republic of Kazakhstan for 2018-2022 adopted in 2018 [53] made it clear that most measures in this area do not fully take into account the facts of total

direct and indirect propaganda of radicalism, extremism and terrorism; they do not sufficiently take into account the facts of the psychological component of the perception of information from mass media and the Internet; underestimate the role of social networks in creating individually manipulative content of appeals and slogans with religious symbols and appeals that affect the reader's subconscious. It also does not take into account how the distortion of facts and arguments, the spread of rumors, half-truths or lies in order to influence public opinion, may affect the opinions, emotions, attitudes or behavior of any groups in the interests of the organizer.

In the Concept of Cooperation of the CIS member States in the Fight against Terrorism and Other Violent Manifestations of Extremism (dated 26.08.2005), countering the propaganda of terrorism and extremism is defined as one of the main areas of cooperation in the fight against terrorism and extremism (paragraph 12 of section III [54]).

The head of the Anti-Terrorist Center of the CIS member States, Candidate of Law, and Colonel-General of Police Novikov A.P. highlighted the theoretical and legal foundations of counter-propaganda in the field of combating terrorism and extremism. He and a group of his followers proved that counter-propaganda, as a counteraction to the propaganda of the enemy, his hostile influence, is an important link in ideological work on the front of radicalism, because radicalism is nothing but the ideological basis of extremism and terrorism (Smirnov A.A. [55]). In this paper, it is noted that the increasing role of the mass media and the Internet in shaping the consciousness of young people activates the activities of press services, which often have to be on the "front line of the information ideological war", repelling attacks from various sides, including information emissions of terrorist and extremist organizations.

Educational organizations, and first of all higher educational institutions, should become mass institutions for achieving social trust, tolerance, contributing to the prevention of radicalism, xenophobia, extremism, terrorism; they should ensure the development of a competent civic position of young people.

In addition, the introduction into educational programs of activities designed to foster respect for various ethnic groups and faiths in the younger generation can become the basis for creating a tolerant youth environment [56; 57].

At the same time, counter-propaganda is necessary as a counteraction to the propaganda of radicalism, it must stand on a solid foundation of a positive ideology of acceptance and tolerance in ethno-national, social, religious and other perspectives.

At the same time, authors from different countries highlight the need for strategic counter-propaganda – a holistic information policy as a response to the propaganda activity of the opposing side (Manoilov A.V. [58, p. 76]; Kull N. [59]). Counter-propaganda should become an integral part of educational work and educational activities aimed at educating students and popularizing religious knowledge in terms of traditional religions.

The training of specialists in the field of countering the ideology of radicalism, extremism and terrorism should not be left aside; professional development of participants in anti-terrorist propaganda activities, as well as the development and

introduction of optional courses in higher educational institutions to teach skills of psychological and physical behavior in extreme situations.

At the same time, if we talk about young people, first of all it is necessary to create conditions for the upbringing of a successful, effective, tolerant, patriotic, socially responsible person. To this end, programs should be developed to adapt and improve the life chances of the younger generations who find themselves in a difficult life situation.

Socio-psychological trainings and workshops at the place of study should be aimed at the development of constructive social activity. One of the most important issues should be the formation of positive youth subcultures, public associations, movements, groups. Moreover, for this, it is necessary to organize cultural leisure, create conditions for the realization of the creative and sporting potential of young people.

We found a description of the American and European experience in solving crimes, including those related to extremist activities, in articles of the last decade: Prado R., Grajales C., Nelson R. [60]; Nathan J. Gordon, William L. [61]; Elaad E. [62] et al. These articles reveal the possibilities of using this tool in court proceedings, the problems and prospects of using a polygraph in identifying criminal groups, in the selection of personnel who do not have a criminal past, as well as differences in the willingness of guilty and informed innocent subjects to cooperate in the guilty actions test.

In Russia and Kazakhstan, the introduction of forensic research using a polygraph into law enforcement practice has recently been noted (Gavrilova T. V. [63]; Ivanov R.S. [64]; Yatsyk G. G. [65]; Domnin S. [66]; Sagynbekova G. [67]; Ginzburg A. [68]; Aleskovsky S. [69], etc.). In particular, a screening study is being conducted using a polygraph, which is able to identify extremist actions hidden in the past in the examined persons. But these works are carried out for the purpose of criminalistic prevention of offenses, including extremist ones. Unfortunately, the polygraph is not yet used in any country to identify radical religious views in order to prevent early radicalism/extremism and prevent the emergence of such trends among students. A polygraph examination is a diagnostic process that is harmless to human life and health, during which the dynamics of the respondent's psychophysiological reactions are analyzed and evaluated in response to the questions presented.

In addition, practical researchers in this field identify technologies for preventing radicalism and extremism, ways to prevent radicalization of young people on a national scale (Kudrin V. S. [70]; Nazarov V. L. [71]; Materials of the conference, 2015 [72], etc.).

### **Conclusion**

Unfortunately, we have to state that at the present stage of development of the political and socio-psychological life of the Kazakh society, there are no tools for carriers of public and state values (government representative, journalist, teacher), technologies focused on the formation of social attitudes, the cultivation of moral values of youth have not been developed.

Those who are entrusted by the state and society with the functions of forming value orientations often simply do not know exactly how they should influence young people to help them overcome stereotypical radicalism ideas (mostly religious), flawed values of various youth subcultures, and not always acceptable ideals imposed by the media.

In order for the state and society to be able to resist the negative influences that are currently more and more aggressively affecting young people, a comprehensive diagnostic and preventive approach is needed, aimed at identifying the basic ideology of a young person at the most important stages of his personality formation for further formation and cultivation of integrated universal and personal values.

Considering that the main danger in this issue is the impact on the consciousness of young people and their further radicalization in order to form terrorist thinking and involve them in the ranks of terrorists, we must create both informational counteraction (blocking existing portals and sites of counter-propaganda orientation) and Internet prevention of exposure to radicalism sentiments, and psychological (revealing the degree of influence of adherents of radicalism on consciousness, ideology, mentality, motivation, etc. psychological aspects of personality).

It is also necessary to take into account the fact that radicalism, extremism and terrorism are links in the same chain, where: radicalism is a destructive perception of social phenomena, the corresponding motivation and ideology; extremism is a preparatory "theory", and terrorism is an executive "practice". At the same time, terrorism is a covert activity for the implementation of radical extremist manifestations: aggressive intolerance, mercantile in fact, under the guise of racial, nationalist and religious differences cultivated in some social, racial, national and religious groups. In addition, state support is also needed for the system of educating young people on traditional spiritual, moral and patriotic values for Kazakhstan; conducting sociological and psychological research in educational institutions aimed at studying the social situation and monitoring destructive forms of youth behavior (deviant, oppositional, dependent, etc.); increasing the prestige of religious education in the Republic of Kazakhstan and monitoring citizens studying in foreign religious educational organizations.

### Reference

- 1 Petrov D. B. Profilaktika religioznogo ekstremizma: teoriya i praktika: uchebno-metodicheskoe posobie. - Saratov: Izdatel'stvo «Saratovskij istochnik», 2018. - 85 s.
- 2 Savchenko I.A. Etnicheskie stereotipy v studencheskom soobshchestve. - V mire nauchnyh otkrytij. 2011. № 3.1(15). S. 658-666.
- 3 Landa R.G. Prichiny i faktory radikalizacii islama // Islam na sovremennom Vostoke: region stran Blizhnego i Srednego Vostoka, YUzhnoj i Central'noj Azii. - M., 2004. - S. 193-194.
- 4 Samedov S.A. Islamskij radikalizm v sovremennom mire: sushchnost' i prichiny vozniknoveniya // Rossiya i musul'manskij mir. M., 2010. - S. 149-158.
- 5 Levin Z.I. Hraniteli Slova i blyustiteli Duha Otkroveniya // Fundamentalizm. - M., 2003. - S. 15.
- 6 Altemeyer B., Hunsberger B. A revised Religious Fundamentalism Scale: The short and sweet of it. International // Journal for the Psychology of Religion. 2004. Vol. 14. № 1. P. 47-54. doi:10.1207/s15327582ijpr1401\_4

- 7 Fukuyama F. Nachalas' li istoriya opyat'? // ZHurnal "Ogonyok" №48 ot 08.12.2002, str. 8. URL: <http://old.russ.ru/politics/20021112-fuku.htm>.
- 8 YAh'eyav M. Prichiny radikalizacii islama v sovremennom mire //// Rossiya i musul'manskij mir. M., 2014. - S.16-32
- 9 Malashenko A. V. Islamizm kak dolgosrochnyj faktor global'noj politiki. / Savateev A. D., Kisriev E. F. (otv. red.) / Islamskie radikal'nye dvizheniya na politicheskoy karte sovremennogo mira. T. 1. Strany Severnoj i Severo-Vostochnoj Afriki. M.: Lenand. 2015. S. 97-126.
- 10 Caregorodceva I. A. Islamskij aktivizm: osnovnye etapy razvitiya ideologii. / Savateev A. D., Neflyasheva N. A., Kisriev E. F. (red.) / Islamskie radikal'nye dvizheniya na politicheskoy karte sovremennogo mira. T. 2. Severnyj i YUzhnyj Kavkaz. M.: In-t Afriki RAN. 2017. S. 93-111.
- 11 Grinin L. E. Islamizm: istoriya i sovremennost'// Istoriya i sovremennost'. Vypusk №2(32), 2019. DOI: <https://doi.org/10.30884/iis/2019.02.01>
- 12 Grinin L. E., Korotaev A. V. Islamizm i ego rol' v sovremennom islamskom obshchestve. - M.: Moskovskaya redakciya izdatel'stva «Uchitel'», 2019. - 144 s.
- 13 Huhlaev O.E., Aleksandrova E.A., Zykov E.V. Religiya i mezhrupkovoj konflikt: sovremennye issledovaniya religioznogo fundamentalizma // Sovremennaya zarubezhnaya psihologiya. 2018. Tom 7. № 4. S. 32-39. doi:10.17759/jmfp.2018070404
- 14 Religiozno-politicheskij ekstremizm: sushchnost', prichiny, formy proyavleniya, puti preodoleniya / pod red. M.YA. YAh'yaeva - M.: Parnas, 2011. - 296 s.
- 15 Vyzovy religioznogo ekstremizma v globaliziruyushchemsya mire: kollektivnaya monografiya. Nauchnye redaktory: R.F. Pateev, V.T. Sakaev -Kazan': Foliant, 2017. - 232 s.
- 16 Satershinov B.M., Shaukenova Z.K., Zhandosova Sh. Political Islam: Conceptual Problems in the Relationship of Politics and Islam // World Academy of Science, Engineering and Technology. - Tokyo, Japan, 2012. № 65. - C.1406-1412.
- 17 Satershinov B. Islam fobiyasy zhəne stereotipter. Monografiya / ZHalpy red. bask. Z.K. SHəukenova, S.E. Nyrmyratov. - Almaty: QR BFM FK Filosofiya, sayasattanu zhəne dintanu instituty, 2014. - 158 b.
- 18 ZHusipbek G. Islam i plyuralizm: priznanie paralell'nyh istin i obrazov zhizni, analiz metodologicheskikh oshibok v ponimanii otnosheniya islama k plyuralizmu / Bejbitshilik pen izgiliktiñ kepili. Fylymi-təzhiribelik konferenciya materialdary. - Almaty: QR BFM FK FSzhDI, 2014. - 42-50 bb.
- 19 Imanbaev M. Meniki řana dırys» deu - radikalizm bastauy. 2019 Rezhim dostupa: <http://kz.ctc-rk.kz/2019/08/26/>
- 20 Bishmanov K.M. Istoki radikalizma. 2021. Rezhim dostupa: <https://azan.kz/maqalat/read/istoki-radikalizma-11587>
- 21 Karin E. Soldaty Halifata: Mify i real'nost'. Monografiya. Almaty: Izdatel'skij dom «Vlast'», 2014. S.19.
- 22 Karin E., Zenn D. Mezhdū IGIL i Al'-Kaidoj: central'no-aziatskie boeviki v Sirijskoj vojne. - Astana, 2017. S. 8.
- 23 Bejsembaev S. Nekotorye aspekty sovershenstvovaniya politiki profilaktiki nasil'stvennogo ekstremizma v Kazahstane //Profilaktika ekstremizma. Uspekhi i trudnosti: Materialy mezhdunarodnoj nauchno-prakticheskoy konferencii (g. Nur-Sultan, 4 aprelya 2019 g.) / Pod obshch. red. Z.K. SHaukenovoj. - Nur-Sultan: KISI pri Prezidente RK, 2019. - 208 s. S. 98-104.
- 24 <https://www.polisci.washington.edu/events/2016-10-18/approaches-religious-violence-radicalism-and-deradicalization-perspectives-us-and>
- 25 Topalořlu B. Islam teologiyasy. Kirispe: Oqulyk/Aud. N. ZH. Bajtenova, S. U. Abzhalov. - Almaty, 2014. -276 b.

- 26 Muljadji Y. The Youth, The Sciences Students, and Religious Radicalism // *Al-Ulum*. 2016 - 16(2). P. 330-347. <https://www.researchgate.net/publication/319261855>. DOI: [10.30603/au.v16i2.154](https://doi.org/10.30603/au.v16i2.154)
- 27 Burhanuddin A., Yani A. Ahmad, Hans A., Hidayat A. Rahmat, Pudail M. Mapping Youth Radicalism and Socio-Religious Intolerance in Social Media// Conference: Proceedings of the 1st Hasanuddin International Conference on Social and Political Sciences, HICOSPOS 2019. DOI: [10.4108/eai.21-10-2019.2291531](https://doi.org/10.4108/eai.21-10-2019.2291531)
- 28 Jason P. Germany Pegida protests Rallies over Islamisation. – (URL): [www.bbc.co.uk](http://www.bbc.co.uk)
- 29 Kadri. Paris attacks prompt fresh concerns about online Islamophobia. – (URL): [www.bbc.co.uk](http://www.bbc.co.uk)
- 30 Feffer J. Crusade 2.0: The West's Resurgent War on Islam/ John Feffer // City Lights Open Media, 2012 - 200 p.
- 31 Abbas T. Islamophobia and the Politics of Young British Muslim Ethno-Religious Identities // *Youth Work and Islam*. 2011. pp.53-71. DOI: [10.1007/978-94-6091-636-6\\_4](https://doi.org/10.1007/978-94-6091-636-6_4)
- 32 Hinds R. (2013). Islamic Radicalisation in North and West Africa: Drivers and approaches to tackle radicalisation. (Rapid Literature Review). UK: GSDRC, University of Birmingham.
- 33 Speckhard A., Yayla A. ISIS Defectors: Inside Stories of the Terrorist Caliphate. MCLean, VA: Advanced Press LLC, 2016. - 372 p.
- 34 Bajdarov E.U., Burova E.E., Kosichenko A.G. Aktual'nye voprosy gosudarstvenno-konfessional'nyh otnoshenij v Respublike Kazahstan (ustanovochnoe soobshchenie) // Aktual'nye voprosy gosudarstvenno-konfessional'nyh otnoshenij v Respublike Kazahstan: sbornik materialov. - Almaty: Institut filosofii i politologii KN MON RK, 2012. - S. 13.
- 35 <https://mk-kz.kz/articles/2016/10/12/radikalizm>
- 36 <https://doc-research.org/ru/2019/11/>
- 37 Akaev V.H. Social'no-ekonomicheskie faktory deradikalizacii islama na Severnom Kavkaze (analiz vozzrenij E.M. Primakova) // *Islamovedenie*. 2017. T. 8. № 1. S. 37-44.
- 38 Gusejnov V. Problemy religioznogo radikalizma / V. Gusejnov, S. Demidenko // *Central'naya Aziya. Geopolitika i ekonomika regiona: sb. st. - M., 2010. -S. 161-177.*
- 39 Elebaeva A.B. i dr. Vliyanie religioznogo faktora na social'no-politicheskuyu situaciyu v Kyrgyzskoj respublike / A.B. Elebaeva, N.S. Esenamanova, Z.D. CHotaev. Koordinator polevogo issledovaniya: Moldokeeva ZH.F. -B. 2016, - 205 s.
- 40 Murtazin M. Tadžikistan: pobeda nad islamizmom? - Rossiya i novye gosudarstva Evrazii, 2018. № 2, s. 109-129. DOI: [10.20542/2073-4786-2018-2-109-129](https://doi.org/10.20542/2073-4786-2018-2-109-129).
- 41 Stolyarenko E. V. Faktory molodezhnogo radikalizma v Rossii // *Teoriya i praktika obshchestvennogo razvitiya*. 2011. S. 42-44.
- 42 Kuz'min A. V. Destruktivnye formy socializacii molodezhi v netradicionnyh religioznyh organizacijah i sektah // *Izv. Sarat. un-ta Nov.ser. Ser. Filosofiya. Psihologiya. Pedagogika*. 2011. №1 S.16-21.
- 43 Grashvskaya O. V. Issledovanie otnosheniya studencheskoj molodezhi k religii // *Problemy razvitiya territorii* 2014. №5 (73) S.57-68.
- 44 Muhametzyanov I. SH., Holodnov V. G., Nuriahmetova F. M. K sootnosheniyu ponyatij «Radikalizm» i «Ekstremizm» v processe formirovaniya pravosoznaniya studencheskoj molodezhi // *KPZH*. 2016. №6. S. 1-7.
- 45 Salin P. B. Kratkij obzor zarubezhnogo opyta nejtralizacii radikal'nyh nastroenij uchashchejsya molodezhi // *Gumanitarnye nauki. Vestnik Finansovogo universiteta*. 2018. №6 (36). S. 6-11.
- 46 Egorov E.N. Islamskij radikalizm v Kazahstane: strategiya protivodejstviya // *Nauchnoe mnenie*. 2014 - №6. - Cankt-Peterburg. S. 94-100.
- 47 Bajtenova N. (2018) Dini ekstremizm zhəne onyñ aldyn alu zholdary // <http://kazislam.kz/islam/item/863-eIslam>



- 48 Zhandosova Sh.M. Қазирги әлемдегі дини екстремизм: sayasattanulyқ taldau: Monografiya / SH.M. ZHandosova. - ZHalpy red. Z.K. SHәukenova, S.E. Nyрmyratov. - Almaty: KR BFM FK Filosofiya, sayasattanu zhәне dintanu instituty, 2016. - 188 b.
- 49 Bajtenova N.ZH., SHojbek B.M., Dosmagambetova D.D. ZHastar arasyndaғы dини zhәне ақпараттық радикализм. URL: <https://bulletinreligious.kaznu.kz/index.php/relig/article/view/213/202>.
- 50 Қалмырзаев B.A., Нақыпов B. Dини екстремизмнің құбылыс retinde taraluyn, қалыптасуы мен damuyn ажкындайтyn себептік-факторлар kesheni// Vestnik Torajgyrov universiteta. Gumanitarnaya seriya. №3, 2020. S. 42-56.
- 51 Төлен ZH.M., Бақытқызы A., Alisherova A.B. Ortalyқ Aziya ajmaғындағы terrorism мен екстремизм мәselesi (Қазақстан mysalynda) // Vestnik KazNPU imeni Abaya. Seriya «Sociologicheskie i politicheskie nauki». №4 (72), 2020. S. 18-25.
- 52 «Қазақстан zhastary - 2018» Ұлттық bayandamasy. Nacional'nyj doklad «Molodezh' Kazahstana - 2018». National report “Youth of Kazakhstan - 2018». Қалиев T.B, Қайдарова Ә.S., Karimova ZH.K., Әshimhanova D.Ә., Maul'sharif M.M, Nasimova G.O., Negaj N.A., Sydyknazarov M. K., SHapoval YU.V., Musataeva F.M., Okasova G.E., Kasymbekov A.M. - Astana, 2018. - 410 b.
- 53 Gosudarstvennaya programma po protivodejstviyu religioznomu ekstremizmu i terrorismu v Respublike Kazahstan na 2018-2022 gody Postanovlenie Pravitel'stva Respubliki Kazahstan ot 15 marta 2018 goda № 124 //Astana, 2018. Rezhim dostupa: <https://adilet.zan.kz/kaz/docs/P1800000124>
- 54 Konceptsiya sotrudnichestva gosudarstv-uchastnikov Sodruzhestva Nezavisimyh Gosudarstv v bor'be s terrorismom i inymi nasil'stvennymi proyavleniyami ekstremizma. Rezhim dostupa: <https://adilet.zan.kz/rus/docs/H050000446>
- 55 Smirnov A.A. Organizaciya kontrpropagandy v oblasti bor'by s terrorismom i ekstremizmom: Nauchno-prakticheskoe posobie / pod red. A.P. Novikova. - M.: ATC SNG, 2020. – 232 s.
- 56 Konceptii gosudarstvennoj molodezhnoj politiki Respubliki Kazahstan do 2020 goda «Kazahstan 2020: put' v budushchee». Postanovlenie Pravitel'stva Respubliki Kazahstan ot 27 fevralya 2013 goda № 191 // <http://adilet.zan.kz/rus/docs/P1300000191>
- 57 Ekstremizm i radikalizm - ot ponyatij k ponimaniyu: metodicheskoe posobie / Sankt-Peterburgskoe gosudarstvennoe byudzhethnoe uchrezhdenie «Gorodskoj centr social'nyh programm i profilaktiki asocial'nyh yavlenij sredi molodyozhi «KONTAKT». - SPb.: Amirit, 2016 g. - 138 s.
- 58 Manojlo A.V. Informacionnye vojny i psihologicheskie operacii. Rukovodstvo k dejstviyu. M.: Goryachaya liniya- Telekom, 2018. S. 75-76.
- 59 Counter Propaganda: Cases from US Public Diplomacy and beyond by Nicholas J. Cull. Beyond propaganda / July 2015. P. 3. <http://www.lse.ac.uk/iga/assets/documents/arena/archives/counter-propaganda-cases-from-us-publicdiplomacy-and-beyond-july-2015-pdf.pdf>
- 60 Prado R., Grajales C., Nelson R. Laboratory Study of a Diagnostic Polygraph Technique in a Single Sequence: a replication study // Polygraph, 2015, 44 (2). Режим доступа: [https://www.researchgate.net/publication/314037736\\_Laboratory\\_Study\\_of\\_a\\_Diagnostic\\_Polygraph\\_Technique\\_in\\_a\\_Single\\_Sequence\\_a\\_replication\\_study](https://www.researchgate.net/publication/314037736_Laboratory_Study_of_a_Diagnostic_Polygraph_Technique_in_a_Single_Sequence_a_replication_study)
- 61 Nathan J. Gordon, William L. Fleisher Effectiveness of the Integrated Zone Comparison Technique (IZCT) with Various Scoring Systems in a Mock Crime Experiment by Students // European Polygraph. Volume 6 - 2012, № 1 (19). P. 5-19.
- 62 Elaad E. Differences in the readiness of guilty and informed innocent examinees to cooperate on the guilty action test. Psychophysiology, 2014, № 51(1), P. 70–79. doi:10.1111/psyp.2014.51
- 63 Gavrilova T. V. Aktual'nye problemy vyyavleniya ekstremistskih prestuplenij na sovremennom etape // Sajt Severo-Kavkazskogo agentstva detekcii lzhi. - URL: <http://polygraph-na-donu.ru/article/52-ekstremizm.html>

- 64 Ivanov R.S. Primenenie poligrafa, kak mera protivodejstviya ekstremizmu// Prikladnaya yuridicheskaya psihologiya. №3, 2013. S. 107-113.
- 65 YAcyk G. G. K voprosu ob izuchenii okulomotornogo povedeniya cheloveka v situacii sokrytiya znachimoj informacii // Severo-Kavkazskij psihologicheskij vestnik. - 2016. № 14/1. S. 43-47.
- 66 Domnin S. Krivaya vyvodit v plyus // Ekspert Kazahstan, №14 (355). Rezhim dostupa: <http://www.poligrafolog.kz/poligraf/opitrk/>
- 67 Sagynbekova G. Poligraf kak istochnik dokazatel'stv. Media-korporaciya «ZAH, 2011. Rezhim dostupa: <https://www.zakon.kz/221763-poligraf-kak-istochnik-dokazatelstv-g..html>
- 68 Ginzburg A. Problemy primeneniya poligrafa v Kazahstane v sudebnom razbiratel'stve i drugih oblastyah: aktual'nye problemy i perspektivy poligrafa // Materialy Kruglogo stola, posvyashchennogo 75-letiyu professora A. Aubakirovoj, Almaty, Almatinskaya akademiya ekonomiki i prava. - 2011. C. 25.
- 69 Aleskovskiy S. Earliest History of Kazakhstan Polygraph // European Polygraph. Volume 10 - 2016. №2 (36). P.47-57.
- 70 Kudrin V. S. Molodezhnyj ekstremizm: prichiny vzniknoveniya, tekhnologii preduprezhdeniya: ucheb. posobie / V. S. Kudrin, A. I. YUdina. Kemerovo: KemGIK, 2016. 160 s.
- 71 Nazarov V. L. Profilaktika ekstremizma v molodezhnoj srede: ucheb. posobie / V. L. Nazarov, P. E. Suslonov; M-vo nauki i vyssh. obrazovaniya Ros. Federacii, Ural. feder. un-t. - Ekaterinburg: Izd-vo Ural. un-ta, 2018. - 204 s.
- 72 Nauchno-prakticheskaya konferenciya «Bezopasnost' obrazovatel'noj sredy: protivodejstvie ideologii terrorizma i ekstremizma». Materialy konferencii GBNU MIRO 8-9 sentyabrya 2014 g. - M.: Centr «SHkol'naya kniga», 2015 g. - 140 s.

# PRÁVNÍ VĚDY

## Obchodní právo

Анарбаев Н., Абдуллаев Н.

### ШАРИҒИ ТЫЙЫМДАР ТҮРҒЫСЫНДАҒЫ ӘУЛӘУИЯТТЫҚ НОРМАЛАР

Қарастыратын тақырыпшалар:

1. Күпірліктің түрлері	3. Сенімдегі және амалдағы бидғат
2. Аллаға қарсылықтың түрлері	4. Мәкруһтың түрлері

**Кіріспе.** Шариғи бұйрықтар «*Парыз, уәжіп, мустахаб*» болып бөлінгені сияқты, шариғи тыйымдар да өз ішінде бірнеше бөлімдерге бөлінеді. Олардың ең жоғарғы дәрежесінде «*Күпірлік*» болса, ең төменгі сатысы «*Мәкруһ тәнзиһан*» яғни халалға жақынырақ болған, тыйым амал [Әл-ужиз фи усул әл-фикһ. 17]. Ол үкімдер бірнеше түрлі болады

#### 1. Күпірлік.

Күпірлікте өз ішінде бірнеше бөліктерге бөлініп кетеді. Олар:

*1) Үлкен күпірлік.* Бұл дегеніміз сөзбен және іспен иман келтіруді толықтай жоққа шығару. Өз кезегінде бұл күпірлік адамды діннен шығарып, мәңгілік тозаққа қалуына себеп болады [Ануғу әл-куфр, 71].

Үлкен күпірлік өз ішінде тағы да бірнеше топқа бөлінеді. Олар:

*А) Илхәд күпірлігі (Құдайды жоққа шығару).* Бұл әлемнің жаратушысы жоқ деп, пайғамбарлыққа, кітаптарға, осы өмірде жасаған іс-әрекеттердің қарымтасын о дүниеде аламыз деген сенімдерге жоққа шығару. Бұл күпірліктің ең жоғарғы сатысы болып есептеледі, сонымен қатар мәңгілік тозаққа апарарды. Себебі Алла тағала Құранда: «Әй мүміндер! Аллаға, Пайғамбарына және оған түсірген Құранға сондай-ақ одан бұрынғы түсірген кітапқа иман келтіріңдер. Ал кім Аллаға, періштелеріне, кітаптарына, елшілеріне және ақырет күніне қарсы шықса, сонда тым ұзақ адасты.» [Құран. Ниса:136] деген

*Ә) Серік қосу күпірлігі.* Алла Тағаланың бар екеніне, оның жаратушы, рызык беруші, барлық істерді басқарушы екенін мойындайды, алайда құлшылық етуде Аллаға серік қосып, өздері тағы да бір құдай жасап құлшылық етіп, табынады. Кәзіргі күніміздегі көптеген діндер осы топқа жатады. Олардың ұстанымдарында әлемді жаратқан жалғыз құдай Алла дейді, бірақта оған қосы тағы да басқа материалдарға табынады [Ақидатунә. 72].

*Б) Тәкәппарлық күпірлігі.* Алланың немесе Алланың елшісінің бұйрықтарын орындауды тәкәппарлық көрсетіп, қарсы шығу. Негізінде Жаратушыға сенеді, тіпті бұйрықтарында жоққа шығармайды, бірақта сол бұйрықтарға

тәкәппарлықпен қарап, орындаудан бас тарды. Бұл күпірлік түріне бірнеше мысал келтіріп өтсек [Дурус фи әл-Ақида. 12/6]:

- Ібіліс лағнеттің амалын жатқыза аламыз, себебі ол Алланың бұйрықтарын жоққа шығарып, мойындамай қоймады, керісінше Алланың бұйрығына тәкәппарлықпен қарап, орындаудан бас тартты [Дурус фи әл-Ақида. 12/6]. Бұл жайлы «Бақара» сүресінің 34-аятында «Сол уақытта періштелерге: «Адамға сәжде қылыңдар» дедік. Сонда олар дереу сәжде қылды. Бірақ Ібіліс бас тартып, дандайсып қарсы келушілерден болды» деп Ібілістің дандайсып, тәкәппарлыққа салынғандығы баяндалады [Құран. 1:34].

- Сондай-ақ тәкәппарлық жасалған күпірдің қатарына пайғамбарлардың Алла тарапынан келгендігін, олардың шыншылдығын мойындап, бірақта тәкәппарлықпен оларға бағынбағандарды да жатқыза аламыз [Дурус фи әл-Ақида. 12/6]. Алла тағала Құранда Перғауынның былай дегенін айтады «(Олар пайғамбарларына): “Сендер де біздей-ақ адамсындар. Бізді ата-бабаларымыздың табынған нәрселерінен тосқыларың келе ме? Бізге ашық бір дәлел келтіріңдер” деді.» [Құран. Ибраһим:10]

- Яһудилік пен христиан дінін ұстанушыларын да осы топқа жатқыза аламыз. Өйткені олар Мұхаммед пайғамбарды мойындамай, пайғамбарлығын жоққа шығарады. Алла Тағала олар жайлы: «Өздеріне кітап бергендеріміз (Мұхаммед F.C. ды) ұлдарын танығандай таниды. Негізінен олардан бір тобы (ғалымдары) шындықты біле тұра жасырады» [Құран. 1:146 ] деп, олардың Мұхаммед пайғамбарды білетіндігін, соған қоса оны өтірікшіге шығарып, мойындамайтындықтарын көрсетуде. Яһудилер мен Христиандар Алланы жаратушы құдай деп сеніп, ақырет күніне иман келтірсе де, Мұхаммед пайғамбардың пайғамбарлығын мойындамағандықтан күпір келтіргендер санатына жатқызылады. Алайда Алла тағала олардың сойған малдарын жеуге, олардан қыз алуға рұқсат берген. Сол себепті Яһудилер мен Христиандарды «Кітап иелері» деп, өзге дін өкілдеріне қарағанда мұсылмандарға жақын деп санаймыз.

В) Ридда күпірлігі. Ислам дінінен шығаратын амал жасап қою арқылы немесе өз еркімен діннен шығу арқылы күпірлік келтіру. Бұл санат күпірліктің ең жаман түріне жатады [Мәнһәжу әт-Толибин. 293].

Күпірлік жасаған адамдарға қатысты кейбір шариғи үкімдер:

- Мұсылман қызға үйлене алмайды (Мұсылман қызды кәпірлерге қалыңдыққа беру харам);
- Ислам мемлекетінің азаматы болса соттың алдында жауап беріп, тиісті жазасын алуы қажет болады;
- Сол күпірлігінде дүниеден өтсе жаназа намазы оқылмайды, мұсылмандардың мазарына жерленбейді, мирас үкімдері жүрмейді;
- Кәпір күйінде дүниеден өтсе тозаққа түсіп, Алла мен Періштелердің лағнетіне қалады және оларға Алладан мейірім тілеп дұға етілмейді.

Г) Екіжүзділік күпірлігі. Ол екі түрлі болады [Ануғу әл куфр, 78]:

1. *Сенімдегі екіжүзділік.* Яғни сырт көзге мұсылман болып көрінгенімен, іштей Ислам дініндегі сенілуі тиіс пункттерге сенбей, мұсылмандарды ұнатпай, оларға жаман пиғылда болады. Бұл екіжүзділер діннен шығарылып, ақыретте тозақтың төменгі сатысында мәңгі азапталады [Ануғу әл-куфр, 78]. Себебі Алла тағала Құранда: «Негізінен мұнафықтар тозақтың ең төменгі қабатында болады. Әрі оларға ешбір жәрдемші таба алмайсың» деп қатты айтқан. Пайғамбарымыздың заманындағы Абдулла ибн Сәлул бастаған екіжүзділер кәпір үкіміндегі екіжүзділер болған. Сондай-ақ бұл категориядағы адамдардың соншалықты төмен дегенде болғандығы, тіпті Алла Тағала «Мұнафықун», яғни екіжүзділер деп аталатын сүре түсірген, бұның өзі олардың нендей төмен деңгейдегі адамдар екендігін ұғындырады. Себебі өзінің Ислам дініне сенбейтіндігін, мұсылмандарды қас көретіндігін ашық көрсеткен адамдарды бірден танып, олардан сақтану оңайырақ болады, ал екіжүзділер тура іштен шыққан жаулар болып есептеледі.

2. *Амалдағы екіжүзділер.* Яғни басқа мұсылмандардың көзінше Исламда парыз етілген амалдарды орындағанымен де, жеке қалған кезде ол парыздарын орындамайтын адамдар. Бұл топтағы адамдарды екіжүзділер деп атаймыз, алайда сенімдегі екіжүзділерден бір саты жоғары тұрады. Себебі амалдағы екіжүзділік адамды діннен шығармайды, тек пасық деген үкімде қарайды, яғни өзін мұсылманмын деп Аллаға және ақырет күніне сенгенімен де, Алланың бұйрықтарын орындамай, тыйымдарынан тыйылмайды. Сондай-ақ бұл категорияғы сырткөзге шыншыл, аманатшыл, сенімді болып көрініп, іштей жаман пиғылда болатын адамдардың бәрі кіріп кетеді. Бірақта істеп жүрген әрекеттер жалғасымды түрде орындай берсе және намаз, ораза сияқты парыз құлшылықтарды орындамай көп жүре берсе, онда ол адам жоғарыдағы мұнафықтар қатарына кіріп кетуі мүмкін. Себебі Алла Елшісі «Төрт нәрсе мұнафықтың белгісі: Аманатқа қиянат жасау, өтірік айту, сөзінде тұрмау және сотта өтірік айту.» (Бұхари) деп ерекше айтқан [Ануғу әл куфр, 78].

2) *Кіші күпірлік.* Алла Тағала аяттарында немесе Алла Елшісі хадистерінде «күпірлік» сөзімен байланыстыра айтқан күнәнің барлық түрлері «кіші күпірлікке» жатады, алайда бұл жағдайдың бір ерекшелігі «күпірлік» сөзі қолданылса да, иманы мәселесіне еш зияны келмейді. Демек күпірлік сөзі сабақтаса айтылған күнә түрін істеген адамға кәпір делінбейді, тек күнәхар мұсылман деп айтылады [Ануғу әл куфр, 12]. Мысалы:

А) Мұсылмандардың бір-бірін жазым етуі.

Ә) Зина жасау, арақ ішу, ұрлық жасау сияқты үлкен күнәлар. Алла Елшісі өз хадисінде «Зинақор мүмін болып зина жасамайды, ұрлықшы мүмін болып тұрып ұрлық жасамайды, ішімдік ішуді мүмін хәлінде ішімдік ішпейді» деп «мүмін» сөзін қосып айтқан, демек «мүмін» сөзінің антонимі «кәпір» сөзі, алайда бұл жағдайларда үлкен күнә жасаушы адамды діннен шықты деп айтпаймыз. Осы себепті бұл категориядағы мұсылман адам егер тәубе етсе тозақта мәңгілікке қалмайды, тек белгілі мөлшерде тозақта жазасын өтеп шығады немесе Алла Тағала күнәсін кешірсе бірден жәннатқа кіреді. Себебі Әбу Алла Елшісінің «Аллаға иман келтіріп, дүниеден өткен адам жәннатқа кіреді» деген сөзін

жеткізеді, осы сөзді естіген Әбу Зәһр «Ұрлық жасап немесе зина жасаса ше?» деп сұрағанында да Алла Елшісі «Ия!» деп жауап берген. Демен бұл хадистен үлкен күнәлардың діннен шығармай, тек белгілі мөлшерде күнә алып, тозақта жазасын өтеуімен жәннатқа баратындығын түсінеміз [Ануғу әл-куфр, 12].

**2. Аллаға қарсы шығудың түрлері мен дәрежелері.** Аллаға қарсы шығу өз ішінде *үлкен және кіші* күнәлар деп екі бөлімге бөлінеді.

**Үлкен күнәлар** [ Ақидатунә, үұ]:

**А) Жүректен болатын үлкен күнәлар.** Тәкәппарлық, көре алмаушылық, адамдарды жақтырмау, сарандық, өз-өзіне таңдана қарау (шектен шыққан өзін жақсы көрушілік), дүниені жақсы көру, атақ-даңққа деген махаббат, арсыздықты насихаттау сияқты жүректен болатын үлкен күнәлар жатады.

**Б) Іс-әрекетпен болатын үлкен күнәлар.** Жазықсыз адам өлтіру, өсім жеу, жетімнің ақысына кіру, сиқырмен айналысу, ата-анаға қарсы шығу, арақ ішу сияқты практикалық тұрғыда болатын әрекеттер. Жоғарыда тілге тиек етілген амалдардың харам болуы Құран аятымен бекітілген, Алла Тағала Құранда: «Олар Алламен бірге басқа тәңірге жалбарынбайды. Алла өлтірілуін арам еткен кісіні орынсыз өлтірмейді де зина қылмайды. Кімде-кім оларды істесе, күнәға жолығады. Қиямет күні, еселеніп азап болады. Олар онда қор болып, мүлде қалады. Бірақ кімде-кім тәубе қылса, сондай-ақ кім иман келтіріп, ізгі іс істесе, міне Алла олардың жамандықтарын жақсылықтарға ауыстырады. Алла өте жарылқаушы, ерекше мейірімді.» деген.

Үлкен күнәлардың дәреже тұрғысынан өзіндік реттілігі бар, оларлар: Адам өлтіру, ата-анаға ақ болу, өсім жеу, зина жасау т.б.

**Кіші күнәлар:**

Кіші күнәлар деп күн тәртібінде орын алатын, сирек кездесетін нәрселерді айтамыз, мысалы жұмыс барысында ашуланып, әріптесімізге дөрекі сөйлеп қою т.б деген сияқты болмашы әрекеттер. Бірақта болмашы ғана іс екен ғой деп жалғасымды түрде орындай беретін болсақ, кіші күнәміз өз кезегінде үлкен күнәға айналып кету қауіпі бар. Сол себепті кеші күнәлардан да барынша сақтануымыз қажет.

**3) Сенімдегі және амалдағы бидғат.** Бидғат деп алғашқы заманда шарифат заңнамасында болмай, діндегі қолданысқа кейіннен енген нәрселерге айтамыз. Бидғаттар да бірдей дәрежеде болмай, неше түрлі деңгейде қарастырады. Олар:

**А) Сенімдегі сөздік бидғат.** Мысалы жәһми, муғтазили, рофиди сияқты ағымдардың ақида саласында айтқан негізсіз сөздері. Бұл бидғаттың түрі өз кезегінде күпірлікке жалғасады.

**Б) Құлшылықтағы бидғат.** Мысалы: Алла Тағала немесе Алла Елшісі шарифатқа енгізбеген нәрсені құлшылық деп орындау. Бұл екіге бөлінеді:

- Шарифатта негізі болмаған құлшылық түрін орындау. Мысалы: бес парыздан бөлек тағы да басқа амалға парыз деп дәреже беріп, соны орындау.

- Шарифатта негіз бар құлшылық түрін қосымша тағы орындау. Мысалы: бесін намазы 4 рақағат болса, оған тағы бір рақағат қосып бесінді 5 рақағат етіп

оқу. Бұл да бидғаттың ауыр түріне жатып, өз кезегінде тілге тиек етілген бесін намазының бұзылып, қабыл болмауына апарады.

- Құлшылықты шектен тыс, сүннетке сай емес орындау сияқты бидғаттың түрі.

**4) Мәкруһ және оның түрлері.** Тыйымдар бірнеше деңгейден тұрады болады. Осы тыйымдардың ішіндегі *мәкруһ* екі деңгейге бөлінеді, олар:

А) Макруһ тахриман, тыйым жағынан харамға жақын болған, бірақ тозаққа міндеттемейтін тыйым түрі, салдарынан тек шапағатқа қол жеткізе алмау деген сияқты нәрселерді жүктейді. Бұл тыйым түрі хабар ахад яғни зонни хабарлармен бекітіледі.

Ә) Макруһ танзиһан. Халалға жақын болып, істемеген адамға сауап жазылатын тыйымның түрі. Мысалы духа намазын оқымау, жұма күні ғұсыл алмау сияқты.

**Қосымша:** Бұйрық пен тыйымдардың ортасында күмәнді деп аталатын категория бар. Яғни ол нәрсенің нақты адал деген неесе арам деген үкімі бекітілмеген. Міне, осы сияқты нақты үкімі белгілі болмаған нәрсеге тап болынған жағдайда, дұрыс шешім ол істі таңдамау және істемеу болып табылады. Алла Елшісі бір хадисінде: *«Шындығында, харам да, халал да анық. Олардан басқа, (адал-арамдығы) белгісіз күмәнді мәселелер де бар. Адамдардың көбі олардың харам не халал екенін біле бермейді. Ал күмәнді нәрселерден бойын аулақ ұстағанның діні мен ары таза болмақ»* - деген.

#### **Пайдаланылған әдебиеттер:**

1. Құран. Қазақша аудармасы. Халифа Алтай
2. Жәмиғу ас-Сахих. Мухаммад әл-Бұхари
3. Әл-ужиз фи усул әл-фикһ. Абду әл-Карим Зайдан
4. Әнуғу әл куфр. Абдуллаһ ибн Абдул әл-Хамид әл-Әсәри
5. Ақидатунә. Мухаммад Рабиғ Мухаммад әл Жәуһари
6. Дурус фи әл-Ақида. Абдулазиз ибн Абдулла әр-Рожихи
7. Мәнһәжу әт-Толибин. Ән-Науауи

## PSYCHOLOGIE A SOCIOLOGIE

### Obecná psychologie

Өскемен қаласы С. Аманжолов атындағы

Шығыс Қазақстан Университеті

«Психология және педагогикалық коррекция»

кафедрасының сениор-лекторы, магистрі Матаева Б.Ү.

«Биология» мамандығының 1 курс студенті Режепова Гүлмира

### **ЖЕКЕ АДАМ, ОНЫҢ ҚҰРЫЛЫМЫ ЖӘНЕ БАҒЫТТЫЛЫҒЫ**

Жеке адам дегеніміз – қоғамның мүшесі ретіндегі адам. Әр адамның рухани байлығы оның басқа адамдармен байланысының алуан түрлігіне, өмірге белсене қатысуына байланысты болады.

Жеке адам қоғамдық қатнастардың әрі объектісі, әрі субъектісі. Қоғам мүшесі жеке адам әр түрлі қатнастардың, әсіресе, материалдық игіліктерді өндіру және тұтынуға байланысты туындайтын қатнастардың ықпалында болады.

Жеке адам сондай-ақ саяси қатнастардың әсеріне де тәуелді болады. Бас бостандығы бар ма, әлде жоқ па, сайлауға және сайлана алуға провалы ма, қоғамдық өмір мәселелерін талқылауға қатысама немесе үстем таптың ыркын жай ғана орындаушы ма осылардың бір-бірінен жеке адам психологиясы тәуелді болып отырады. Жеке адам сондай-ақ идеологиялық қатынастар әрекетінің ықпалында болады. Идеология, не қоғам жайындағы идеялар жүйесі жеке адамның психологиясын, дүние танымын, әлеуметтік бағдарларын қалыптастырады. Қоғамдық ғылымдарды меңгеру жеке адамның қоғамдық құбылыстарда дұрыс бағдар ұстауына және қоғам дамуындағы өзінің орны мен ролін айқын аңғаруына көмектеседі. Қоғам және адамға мектептегі оқу мен тәрбие, радио, теледидар және де басқа бұқаралық насихат құралдары арқылы идеологиялық ықпал етеді.

Жеке адам психологиясының қалыптасуына сонымен бірге оның өзі кіретін әлеуметтік топтың психологиясы да әсер етеді. Қарым-қатынас процесінде адамдар бір-біріне ықпалын тигізеді, соның нәтижесінде көзқарастағы, әлеуметтік танымдағы ортақтық және қоғамға деген қатынастардың өзге де түрлеріне, еңбекке, адамдарға, өз басының қасиеттеріне ортақ көзқарас қалыптасады. Демек, жеке адамның өмірдің материалдық және саяси жағдайларын бейнелеуі ірілі-ұсақты әлеуметтік топтардың психологиясына орайласып келеді екен.



Жеке адам басқа адамдармен қарым- қатынаста бола отырып тарихты жасайды, бірақ күшпен емес, объективті оғам заңдылықтарының қажеттілік әсерімен жасайды. Алайда тарихи қажеттіліктің өзі жеке адамның қоғам алдындағы өзіндік болмысын , өз мінез- құлқы үшін жауапкершілігін де жоққа шығармайды.

Жеке адам- саналы тіршілік иесі, ол өзінің өмір жолын таңдай алады: езгідегі жағдайына мойын ұсына ма, немесе әділетсіздікке қарсы күресе ме, барлық күш- жігерін қоғам игілігіне жұмсай ма, немесе жеке басының мүддесін ғана ойлай ма- оның өз ісі. Бұл тек адамның қоғамдық жағдайына ғана байланысты емес, сонымен қатар оның қоғам дамуының объективті заңдылықтарын ұғу деңгейіне де тікелей байланысты.

Әрбір жеке адамның қоғам өміріндегі ролі мен мәні қоғамдыққатынастардың дамуына қарай арта түсіп отырады. Қоғамдық дамудың шапшаңдауына қарай жұртшылықтың адам правосы үшін күресі де етек алып кеңейеді. Бұл күрес жеке адамды қызықтырып қана қоймайды, сондай- ақ оны қалыптастырады, оның қоғамдық іс- әрекетін жандандыра түседі. Адамды феодализм құлдығынан азат ету жеке адам дамуындағы революциялық қадам болды, ол адамның қоғамдағы ролін арттыра түсті, ал капиталистік құлдықтан құтқару жаңа әрі аса ұлы революция болды, ол жеке адам дамуына шексіз мүмкіндіктер ашты және оны қоғам дамуының нағыз қайраткеріне айналдырды.

Жеке адам құрылымының негізгі компоненттері.Құрылымның бірінші компоненті жеке адамның бағыттылығының , немес адамның болмыс қатнасын сипаттайды . Бағыттылық әр алуан қасиеттерден ,өзара байланысты қажеттіліктер мен мүдделер ,идеялық және практикалық пиғыл-әрекеттер жүйесінен құралады.Соның өзінде бағыттылық компоненттерінің бірі дараланып шығады және жетекшілік мәнге ие болады ,ал қалғандары көмекшілік рөлін атқарады.Дараланып шықан бағыттылық жеке адамның бүкіл психикалық іс-әрекетін анықтайды.Мысалы ,танып-білу қажеттілігінің дараланып шығуы соған лайықты ерік-жігер және көңіл күйін туғызады,ал мұның өзі интеллектілік іс-әрекетті жандандырады.Осымен бір мезгілде табиғи қажететтіліктер бір шама тежеліске ұшырайды ,күнделікті тірлік мәселелері артқы кезекке жылжытылады . Жеке адам өз әуестігінің мақсаттылығын негіздейді ,оған ерекше қоғамдық және жеке мән бере бастайды. Адам, сонымен бірге қоғамдық тіршілік иесі әрі бұл оның ең елеулі белгісі. Қоғамдық өмір мен еңбек адамның табиғи

құрылымын жетілдіріп қана қойған жоқ, сондай-ақ оны өз еркіне бағындырды да. Адам-өзінен - өзі қоғамдық өмір жемісі болып табылатын сананың таратушысы. Тек қоғамда және қоғамның игі әсері арқасында ғана адам танып-білуге және еңбек етуге қабілетті болып қоймайды, сонымен қатар өзінің ішкі процестерін сезінуге, тілегі мен жағдайын сыртқы өмір жағдайларымен үйлестіре білуге, парасатты түрде іс-әрекет жасауға бейімделеді. Өзіндік сана-сезім адам санасы дамуының филогенездегі (тектің тарихы) де, сондай-ақ онтогенездегі индивидтің өмір тарихы) де шыны болып табылады. Адам алуан қырлы міне, сондықтан да ол жаратылыс тану ғылымдарының да, қоғамдық ғылымдардың да зерттеу объектісі болып табылады.

Жеке адам-қоғамда белгілі бір жағдайға ие және белгілі бір қоғамдық роль атқаратын, саналы индивид. Роль дегеніміз-жеке адамның атқаратын әлеуметтік қызметі, мәселен, ата-ананың ролі-балаларын тәрбиелеу, мектеп директорының ролі-мұғалімдер коллективін басқару және оқушыларды оқыту процесін ұйымдастыру. Жер бетінде адамнан қастерлі, адамнан артық еш нәрсе жоқ. Себебі адам бір бойына бүкіл әлемді сыйғызып тұрған ерекше құбылыс.

Ұлы ойшылдар адамға мынадай анықтама береді: «Адам-ақыл иесі», «Адам-сана иесі», «Адам-бостандық иесі». Ақыл, сана және бостандық-адамның адамдық жігерлігінің сипаттамасы.

Әдебиеттер тізімі.

1. В.В. Богословский, А. Степанов - Жалпы психология 1980ж
2. Якунин. В. А История психологии СПб., 2001ж

**Восточно-Казахстанский университет им. С. Аманжолова**  
**сениор-лектор кафедры «Психологии и**  
**коррекционной педагогики» Матаева Б.У.**  
**специальность: «Химия» студентка 1 курса Кокенова Ж.**

### **• БЫТЬ ИНТРОВЕРТОМ НОРМАЛЬНО**

В нашем окружении очень часто встречаются люди с различным складом характера и темпераментом. Кто-то является яркой и харизматичной личностью, собирая вокруг своей активной личности других людей, кто-то же в какой-либо степени сторонится общества, ведет себя сдержанно и отстранено. Для многих людей «быть тихой» воспринимается как негатив, даже когда они находятся среди друзей или семейных сборищах. Люди могут сказать, что вы скучны, неинтересны, неуклюжи или даже токсичны, раз не вступаете в разговор. Из-за этого у молчаливых людей формируется низкая самооценка. Но разве спокойная и скромная означают «скучная»? Должны ли тихие люди меняться и становиться «громкими» чтобы влиться в общество?

Молчаливость, как правило, сопровождается определенным рядом особенностей, которые так или иначе формируют своеобразный типаж данной категории людей. Наиболее часто молчаливость сопровождается грустным или задумчивым выражением лица, такие люди наиболее часто производят неблагоприятное впечатление при первом знакомстве. Также наиболее характерной особенностью молчаливых людей является то, что им не нравятся шумные вечеринки и большие компании. Они в основном общаются в маленьком кругу людей, у них немного друзей, а свое времяпровождение они планируют в тихой и спокойной обстановке. В психологии таких людей называют *интровертами*.

Но именно из-за стереотипов, что «тихая значит скучная», у многих интровертов низкая самооценка, и они пытаются себя исправить, будто с ними что-то не так. Это ложный взгляд на людей, которые по природе сами по себе спокойны. Это очередной стереотип, которые нам вдалбливают родители и школа. То, что человек не любит высказываться в компании и не рвется общаться с каждым встречным, вовсе не делает её какой-то неправильной или скучной.

Зачастую самые молчаливые люди - очень эрудированные и интересные собеседники.

Большинство интровертов во время взросления проходят через одни и те же стадии:

Стадия дискомфорта. Эта стадия самая первая и появляется в детстве. Тогда ребенок даже не знает об интровертах и экстравертах, и ребенок, видя, что её не сильно тянет к социальной активности, начинает ощущать дискомфорт, особенно если занятие связано с большим количеством людей. По началу дискомфорт ощущается, к примеру, на уроках физкультуры, где требуется командные работы. Далее человек начинает чувствовать себя не в своей тарелке уже при менее активной деятельности, требующей взаимодействия с другими людьми.

Стадия замешательства. Эта стадия приходит практически сразу за дискомфортом. Дело в том, что с детства нам рассказывают, как важно иметь много друзей, чтобы жизнь была нормальной, как нужно проявлять социальную активность и что закрываться в себе — это неправильно. Однако ребенок, чувствуя, что ему не по душе активность, начинает искать проблему в себе. Проблема в том, что то, что говорят более взрослые, и то, что она ощущает, конфликтует между собой, и возникает замешательство, непонимание, где норма, а где нет.

Стадия страха. Следом за замешательством приходит более серьезное чувство — страх. Интроверту становится страшно, что он мыслит не так, как большая часть его окружения, привыкшая к социальной активности. Она, все больше сосредоточиваясь на собственном внутреннем мире, видит в своем отдалении от социальной активности и сосредоточении на себе что-то неправильное. В это же время проявляется и отчаяние, когда интроверт, пытаясь быть похожим на свое более экстравертное окружение, не может побороть себя. Одно дело, когда она хочет общаться со всеми, но не может из-за комплексов или внутренних страхов, а другое дело, когда она понимает, что не любит огромные компании, но заставляет себя в них находиться.

Стадия просветления. Обычно к этой стадии приходят уже в более осознанном возрасте, когда человек узнает о темпераментах, о социуме и взаимодействии с ним. Тогда она приходит к выводу, что большая часть того, что говорили ей ранее насчет единственной нормы социального взаимодействия,

не имеет такой важной ценности. Более того, она понимает, что её окружает немало таких же интровертов и это является такой же нормой, как и экстраверсия. Интроверт сбрасывает с себя ярлык нелюдимого человека и понимает, что он вовсе не замкнут в себе, а наслаждается своим обществом и узким кругом близких людей без необходимости постоянной яркой социальной активности.

Стадия принятия. Наконец, интроверт, осознав себя как нормальную личность, принимает себя такой, какая она есть. Она уже не стесняется своей «замкнутости» и понимает, что нормально хотеть чаще быть одной, не участвовать в неинтересной социальной активности, не хотеть общаться с большим количеством людей. Она без стеснения выбирает одиночество, но не болезненное, а комфортное, разбавляемое периодическими социальными всплесками с узким кругом лиц, попавших в категорию доверенных людей после тщательного отбора, а не как это происходит у экстравертов, приближающих к себе всех подряд. Более того, интроверт, даже находясь на большой вечеринке, к примеру, на корпоративе, не стесняется показаться нелюдимой и может вполне хорошо провести время в укромном углу, где никто не будет мешать ей погружаться в атмосферу, или общаясь с парой наиболее близких ему коллег. Она перестает чувствовать себя неполноценной и начинает наслаждаться жизнью, открывая в себе что-то новое. Уходит депрессия, вырабатывается иммунитет к общественному давлению.

Стадия комфортной жизни. Осознав и приняв себя как интроверта, такие люди, более не сдавливаемые общественными установками на активную социализацию, начинают все эффективнее организовывать свое время. Со стороны интроверт на стадии комфортной жизни может казаться эгоистом, но это не так. Он просто знает цену своей личности и ему никогда не скучно наедине с собой. Между тем, интроверт понимает, что без социальной активности тоже нельзя, и поэтому вводит ее в свою жизнь дозированно. К этому моменту у интроверта формируется узкий круг близких людей, которые подобраны по принципу схожести по интересам и психологическому комфорту.

Исходя из совокупности всех этих факторов, можно сделать вывод, что, если человек тихий – это не значит, что он должен меняться и становиться «громким». Вы не должны быть самой харизматичной душой компанией, чтобы заслужить любовь, дружбу или поддержку. Вы встретите тех, кто будет

принимать именно вас и для этого вам не нужно придумывать в себе качества, которых в вас нет.

Литература:

1. <https://fb.ru/article/465192/molchalivyye-lyudi-prichinyi-osobnosti-psiologii-lichnosti?ysclid=lnuaqz43kg500698980>
2. <https://hard-life.kz/1655-byt-tihim-vpolne-normalno.html>
3. <https://brodude.ru/stadii-cherез-kotorye-prohodit-bolshinstvo-introvertov/?ysclid=lnubtszwd812701944>
4. <https://habr.com/ru/articles/664294/>
5. «Секретная жизнь интровертов. Искусство выживания в «громком» мире экстравертов» Дженн Граннеман.

**Өскемен қаласы С. Аманжолов атындағы  
Шығыс Қазақстан Университеті  
«Психология және педагогикалық коррекция»  
кафедрасының сениор-лекторы, магистрі Матаева Б.Ү.  
«Биология» мамандығының  
1 курс студенті Сенбай Дәулет**

## **ӘЛЕУМЕТТЕГІ ПСИХОЛОГИЯ САЛАСЫ**

Әлеуметтік психология-бұл әлеуметтік өзара әрекеттесу контекстінде адамның мінез-құлқының қыр-сырын зерттейтін қызықты сала. Ол айналадағы адамдардың жеке адамдарға қалай әсер ететінін түсінуге бағытталған - конформизмнен топтық динамикаға дейін, алалаушылықтан тартымдылыққа дейін. Әлеуметтік психологияның негізгі ұғымдарының бірі-әлеуметтік ықпал. Әлеуметтік психология-бұл басқа адамдардың қатысуы мен әрекеттері адамдардың ойларына, сезімдері мен мінез-құлқына қалай әсер ететініне бағытталған психологияның саласы. Ол адамдардың бір-бірін қалай қабылдайтынын, оларға қалай әсер ететінін және бір-бірімен өзара әрекеттесу кезінде де, топтық жағдайда да бір-біріне қалай қарайтынын зерттейді. Әлеуметтік психология адамның әлеуметтік тәжірибесінің күрделілігіне жарық түсіре отырып, адамның әлеуметтік мінез-құлқы мен өзара әрекеттесуіне қатысты көптеген тақырыптарды зерттейді.Ғылым саласы ретіндегі әлеуметтік психологияның зерттеу объектісіне мыналар жатады:

адамдар арасындағы ақпарат алмасу және өзара әрекеттесу заңдылықтары, атап айтқанда, қоғамдық және тұлғааралық қатынастар құрылымындағы жүздесудің рөлі, оның құрылымы, атқаратын қызметі, жүздесу үдерісінде әсер ету амалдары;

таптар мен ұлттар сияқты ірі және еңбек ұжымы мен отбасы сияқты шағын әлеуметтік топтардың психологиялық мінездемелері, бұған қоса ұжымшылдық, басқару және жетекшілік, топ болып шешім қабылдау, топ қызметінің тиімділігі сияқты үдерістерді зерттеу;

тұлғаның әлеуметтік психологиясы, оның коммуникативтік сапалықтарына талдау жасау, әлеуметтену мәселелері, әлеуметтік мақсаттардың қалыптасуы және ауысуы, т.б.<sup>2</sup>

Әлеуметтік психология-бұл жеке адамдар мен әлеуметтік орта арасындағы қызықты өзара әрекеттесуді терең зерттеуді ұсынатын психологияның саласы. Ол біздің ойларымыз, эмоцияларымыз бен мінез-құлқымыздың қалай қалыптасатыны және оларға басқа адамдардың қатысуы мен әрекеттері әсер ететіні туралы құпияларды ашуға тырысады. Бұл динамикалық сала әлеуметтік әсер, көзқарастар, алалаушылық және тұлғааралық қатынастар сияқты тақырыптарды зерттеу арқылы адам психикасын зерттейді.

Негізінде, әлеуметтік психология-бұл адамдар айналасындағыларға әсер етіп, олардың әсеріне ұшыраған кезде пайда болатын күрделі биді зерттеу. Конформизмнің Күшін түсінуден бастап топтық динамиканың айла-тәсілдерін талдауға дейін әлеуметтік психология адамның әлеуметтік мінез-құлқының күрделі гобеленіне жарық түсіреді. Бұл біздің сенімімізді қалай қалыптастыратынымыз, бір-бірімізге қалай қарайтынымыз және алалаушылық пен кемсітушілік мәселелерімен қалай күресетініміз туралы баға жетпес ақпарат береді.

Әлеуметтік психологияны зерттеудің негізгі түсініктері мен бағыттары:

1. Әлеуметтік қабылдау: әлеуметтік психологтар адамдардың басқалар туралы, соның ішінде стереотиптердің рөлі, алғашқы әсер және вербалды емес белгілердің әсері туралы әсерді қалай қалыптастыратынын зерттейді.

2. Әлеуметтік әсер: бұл салада басқалардың мінез-құлқы мен пікірлері адамдарға қалай әсер ететіні зерттеледі. Тақырыптарға сәйкестік, сәйкестік және мойынсұну кіреді.

3. Көзқарастар мен көзқарастардың өзгеруі: әлеуметтік психологтар көзқарастардың қалыптасуын, құрылымын және өзгеруін, сондай-ақ сенімді қарым-қатынасқа әсер ететін факторларды зерттейді.

4. Алалаушылық және кемсітушілік: алалаушылықты зерттеу нәсіл, жыныс немесе дін сияқты факторларға негізделген алалаушылыққа, стереотиптерге және кемсітушілікке бағытталған. Зерттеушілер



алалаушылықтың пайда болуын және олардың әсерін азайту жолдарын түсінуге тырысады.

5. Топтық динамика: бұл сала топтардағы жеке тұлғалардың мінез-құлқын, соның ішінде топтық шешім қабылдау, көшбасшылық және топтық келісім сияқты тақырыптарды зерттейді.

6. Әлеуметтік сәйкестілік : әлеуметтік психологтар жеке тұлғалардың топқа жату тұрғысынан өзін қалай анықтайтынын және бұл сәйкестіктердің мінез-құлық пен өзін-өзі бағалауға қалай әсер ететінін зерттейді.

7. Агрессия және әлеуметтік мінез-құлық: осы саладағы зерттеулер агрессияның себептері мен салдарын, сондай-ақ көмек, альтруизм және эмпатия сияқты әлеуметтік мінез-құлыққа ықпал ететін факторларды зерттейді.

8. Тұлғааралық қатынастар: әлеуметтік психология қарым-қатынастың қалыптасуын, сақталуын және бұзылуын, соның ішінде романтикалық қарым-қатынасты, достық пен отбасылық динамиканы зерттейді.

9. Мәдени және мәдениетаралық әсерлер: әлеуметтік мінез-құлық пен танымдық процестерді қалыптастырудағы мәдениеттің рөлі әлеуметтік психологияның маңызды аспектісі болып табылады. Мәдениетаралық зерттеулер әлеуметтік құбылыстардың мәдениеттер арасында қалай ерекшеленетінін көрсетеді.

10. Әлеуметтік таным: әлеуметтік психологтар әлеуметтік контексте шешім қабылдауға әсер ететін когнитивті бейімділік пен эвристиканы қоса алғанда, әлеуметтік қабылдау, есте сақтау және пайымдаумен байланысты психикалық процестерді зерттейді.

11. Әлеуметтік нейроғылым: әлеуметтік нейроғылымның дамып келе жатқан саласы әлеуметтік мінез-құлық пен өзара әрекеттесудің нейрондық негіздерін түсіну үшін нейробейнелеу мен физиологиялық өлшемдерді қолданады.

12. Қолданбалы әлеуметтік психология: бұл сала әлеуметтік психология принциптерін денсаулық мінез-құлқын өзгерту, қоршаған ортаны қорғау және зорлық-зомбылықтың алдын алу сияқты нақты әлем мәселелеріне қолдануға бағытталған.

13. Экологиялық психология: ол көбінесе әлеуметтік психологияның кіші саласы ретінде қарастырылғанымен, экологиялық психология адамдардың физикалық ортамен қалай әрекеттесетінін және оған әсер ететінін зерттейді.

Бұл әлеуметтік психология саяхатында біз адамдардың өзара әрекеттесуінің күрделі желісін ашуға көмектесетін іргелі ұғымдар мен теорияларды зерттейміз. Бірге біз әлеуметтік әлемді қалыптастыратын қозғаушы күштерді ашамыз және қоғам контекстіндегі адам мінез-құлқының қыр-сырын түсінуімізді тереңдетеміз. Бұл құбылыс адамдарға басқа адамдардың әрекеттері мен пікірлері қалай әсер ететінін зерттейді. Құрдастардың қысымы, сәйкестік немесе билікке бағыну болсын, әлеуметтік ықпал біздің шешімдеріміз бен әрекеттерімізді қалыптастыруда маңызды рөл атқарады. Көзқарастар әлеуметтік психологияның тағы бір негізгі бағыты болып табылады. Бұл біздің адамдарды, объектілерді және идеяларды бағалауымыз және олар біздің мінез-құлқымызға үлкен әсер етеді.

Әлеуметтік психологтар көзқарастардың қалай қалыптасатынын, өзгертетінін және олардың басқа адамдармен қарым-қатынасымызға қалай әсер ететінін зерттейді. Алалаушылық пен кемсітушілік - бұл әлеуметтік психология шешуге тырысатын жалпы мәселелер. Алалаушылықтың түбірлерін түсіну және оларды азайту жолдарын табу теңдік пен әлеуметтік келісімді дамыту үшін өте маңызды. Тұлғааралық қатынастар, соның ішінде Достық, романтикалық махаббат және жанжалдарды шешу әлеуметтік психологияда да зерттелуде. Зерттеушілер қарым-қатынастың өркендеуіне не ықпал ететінін, оны қалай сақтауға болатынын және қақтығыстарды қалай тиімді шешуге болатынын зерттейді. Топтық динамика-бұл қызықты зерттеу саласы, өйткені ол адамдардың топтарда өзін қалай ұстайтынын зерттейді. Топтар ішіндегі қуат динамикасынан бастап топтық ойлау құбылысына дейін бұл динамиканы түсіну топтық жұмыс пен шешім қабылдаудың тиімдірек болуына әкелуі мүмкін.

Әлеуметтік психология адамның мінез-құлқын әлеуметтік қатынастар, топтық динамика және кеңірек әлеуметтік контекст контекстінде түсіну үшін қажет. Оның маркетинг, білім беру, кеңес беру, саясат және қоғамдық саясатты қоса алғанда, әртүрлі салаларда практикалық қолданылуы бар. Әлеуметтік психологтар біздің өзара әрекеттесуіміз бен мінез-құлқымызды қалыптастыратын терең механизмдерді ашуға тырысады, сайып келгенде, адам

табиғаты туралы түсінігімізге және әлеуметтік мәселелерді шешуге және оң өзгерістерге ықпал ету қабілетімізге ықпал етеді.

Қорытындылай келе, Әлеуметтік психология - бұл әлеуметтік ортаның адамдарға әсер етуінің күрделі жолдарын түсінуге көмектесетін қызықты сала. Адамның әлеуметтік мінез-құлқының осы әртүрлі аспектілерін зерттей отырып, әлеуметтік психологтар адам табиғатын жақсырақ түсінуге және үйлесімді әлеуметтік өзара әрекеттесуге әкелетін ақпарат беруге тырысады.

Әдебиеттер тізімі:

1. Қоғамдық білім негіздері: Жалпы білім беретін мектептің қоғамдық-гуманитарлық бағытындағы 10-сыныбына арналған оқулық / Ә.Нысанбаев, Ғ.Есім, М.Изотов, К.Жүкешев, т.б.
2. Әбеуова И.Ә «Әлеуметтік психология»- Алматы 2011ж
3. Шерьязданова Х.Т , Ермекбаева Л.К «Қарымқатынас психологиясы» Алматы 2014ж.
4. Bibliography: Basics of public education: textbook for the 10th grade of a general education school in social and humanitarian direction / A. Nysanbaev, G. Yesim, M. Izotov, K. Zhukeshev, etc.
5. Abeuova I.A "Social psychology" - Almaty 2011
6. Sheryazdanova H.T, Ermekbaeva L.K "Psychology of Relationships" Almaty 2014

**Өскемен қаласы С. Аманжолов атындағы  
Шығыс Қазақстан Университеті  
«Психология және педагогикалық коррекция»  
кафедрасының сениор-лекторы, магистрі Матаева Б.Ү.  
«Химия» мамандығының 1 курс студенті Сериков Т.**

## **ЕСТЕ САҚТАУ ҚАБІЛЕТІНІҢ ҚЫЗМЕТІ МЕН ДАМУ ЖОЛДАРЫ**

Жадты дамыту адам өмірінде маңызды рөл атқарады, біздің күнделікті жұмысымыз бен әлеуметтік өміріміздің көптеген аспектілеріне әсер етеді. Жад – мидың ақпаратты сақтау және алу қабілеті. Ол бізге өткен тәжірибелерден сабақ алуға, шығармашылық ойлауды дамытуға және басқалармен қарым-қатынас орнатуға мүмкіндік береді.

Жадтың бірінші және айқын рөлі оқу мен тәрбиелеуде. Ақпаратты есте сақтау және оны келешекте пайдалана білу білім мен дағдыны меңгерудің негізі болып табылады. Есте сақтау қабілетіміз неғұрлым жақсы болса, соғұрлым біз алған білімімізді өмірдің әртүрлі салаларында тиімді меңгеріп, қолдана аламыз.

Жад біздің әлеуметтік өмірімізде де маңызды рөл атқарады. Беттерді есте сақтау және тану және оларды белгілі бір оқиғалармен және эмоциялармен байланыстыру қабілеті басқа адамдармен қарым-қатынас орнатуға және сақтауға мүмкіндік береді. Кездесулер мен оқиғалардың эмоционалды естеліктері біздің әлем және айналамыздағы адамдар туралы түсінігімізді қалыптастырады.

Сонымен қатар, жадының дамуы когнитивтік функцияларды жақсартады және әртүрлі өмірлік жағдайларда неғұрлым саналы шешім қабылдауға мүмкіндік береді. Жады жақсы дамыған адамдар өткен тәжірибелерді талдай алады және қателерді қайталамай алады, бұл оларға өмірлерін жақсы басқаруға көмектеседі.

Дегенмен, оның маңыздылығына қарамастан, көпшілігіміз ақпаратты есте сақтау және еске түсіру кезінде қиындықтарға тап боламыз. Бақытымызға орай, жадты әртүрлі стратегиялар мен жаттығулар арқылы дамытуға және жақсартуға болады. Бұл мақалада біз жадыңызды жақсартуға және когнитивтік

қабілеттеріңізді жақсартуға көмектесетін бірнеше негізгі әдістерді қарастырамыз.

\* Жақсартылған концентрация:

Зейін – жақсы есте сақтаудың негізі. Медитация немесе зейін ойындары сияқты тұрақты зейінді шоғырландыру жаттығулары мидың ақпаратты есте сақтау қабілетін жақсартуға көмектеседі.

\* Миға арналған әртүрлі жаттығулар:

Кроссвордтар, басқатырғыштар және логикалық ойындар сияқты әртүрлі ақыл-ой тапсырмалары мидың жұмысын ынталандырады. Бұл жаттығулар мидың әртүрлі бөліктерін жаттықтырады, бұл жалпы жады мен когнитивті қабілеттерді жақсартуға көмектеседі.

➤ Дұрыс тамақтану:

Тамақтану мидың жұмысына тікелей әсер етеді. Антиоксиданттарға, витаминдерге және омега-3 май қышқылдары сияқты минералдарға бай тағамдарды жеу мидың денсаулығын қолдауға және есте сақтауды жақсартуға көмектеседі.

➤ Тұрақты жаттығулар:

Физикалық белсенділік қан айналымын жақсартады және мидағы жаңа нейрондардың өсуіне ықпал етеді. Тұрақты жаттығулар есте сақтауды жақсартады, энергия деңгейін арттырады және жалпы психикалық әл-ауқатты жақсартады.

➤ Есте сақтау әдістері:

Есте сақтауды жақсартуға көмектесетін мнемотехника, ассоциация және ақпаратты қайталау сияқты көптеген есте сақтау әдістері бар. Мұндай әдістер ақпаратты қысқа мерзімді жадтан ұзақ мерзімді жадыға тасымалдауға көмектеседі.

➤ Тұрақты жаттығулар және жаңа нәрселерді үйрену:

Үнемі үйрену және жаңа әрекеттерге қатысу миды ынталандырады және нейрондық байланыстардың өсуіне ықпал етеді. Сіз неғұрлым жаңа ақпаратты қабылдасаңыз, жадыңыз соғұрлым белсенді және икемді болады.

➤ Тұрақты демалу және ұйықтау:

Жеткілікті ұйқы және күндізгі тұрақты үзілістер жалпы денсаулықты жақсартып қана қоймайды, сонымен қатар жадыны нығайтуға көмектеседі. Ұйқы кезінде ми қабылданған ақпаратты өңдейді және біріктіреді.

Есте сақтаудың дамуы сіздің өміріңізге қалай әсер етеді?

Жадты дамыту адам өміріне көптеген аспектілерде айтарлықтай әсер етеді. Міне, есте сақтау сіздің өміріңізге қалай оң әсер етеді:

1. Жақсартылған оқу нәтижелері: жақсы дамыған жады сізге тиімдірек оқуға көмектеседі. Ақпаратты есте сақтаудың жақсы мүмкіндігі оқуға, емтихандарға дайындалуға және жаңа дағдыларды үйренуге көмектеседі.

2. Кәсіби табыс: есте сақтау қабілеті жақсы адамдар жұмыста ақпаратты жақсы басқара алады. Олар маңызды бөлшектерді оңай есте сақтайды, олардың шешімдері ақпараттандырылады және олар жаңа міндеттер мен талаптарға тезірек бейімделе алады.

3. Жақсартылған әлеуметтік қарым-қатынас: Жақсы дамыған жады сізге есімдерді, беттерді, маңызды оқиғаларды және басқа адамдар туралы ақпаратты жақсы есте сақтауға мүмкіндік береді. Бұл әлеуметтік байланыстарды нығайтуға және басқалармен терең қарым-қатынас жасауға көмектеседі.

4. Өзін-өзі бағалау мен сенімділіктің артуы: жақсы есте сақтау қабілеті бар адамдар көбінесе өз қабілеттеріне сенімдірек болады. Ақпаратты тиімді сақтай алатыныңызды білу өзін-өзі бағалауды арттырады және сенімділікті арттырады.

5. Жақсартылған өмір сапасы: Жақсы дамыған жад маңызды күндерді, мекенжайларды, сатып алуларды және басқа да міндеттемелерді есте сақтау сияқты күнделікті жағдайларда көмектеседі. Жады жақсы адамдар күнделікті тапсырмаларды сенімдірек жеңе алады, бұл олардың өмір сүру сапасын жақсартады.

6. Психикалық денсаулықты сақтау: есте сақтау қабілетін жақсартуға арналған жүйелі жаттығулар мидың қартаю процесін болдырмауға немесе баяулатуға көмектеседі. Ақыл-ой жаттығулары мен ойындарға белсенді қатысу өмір бойы ақыл-ойдың анықтығын сақтауға көмектеседі.

7. Проблемаларды шешу қабілеті жақсарды: Жақсы дамыған жады ақпаратты тезірек және тиімдірек талдауға және күрделі жағдайларда негізделген шешім қабылдауға көмектеседі.

Есте сақтауды дамыту уақытты, шыдамдылықты және еңбекті қажет ететін процесс. Ми жаттығулары, салауатты өмір салты және дұрыс тамақтану әдеттері есте сақтау қабілетін жақсартуға және өмір сапасын жақсартуға көмектеседі. Әрбір адам бірегей екенін ұмытпаңыз, сондықтан сізге сәйкес келетін әдістерді табу маңызды. Жадыңызды дамытыңыз және оның сіздің өміріңізге және кәсіби жетістіктеріңізге қалай оң әсер ететінін көріңіз.

Әдебиеттер:

1. <https://rb.ru>
2. [wikipedia.org](https://wikipedia.org)
3. [style.rbc.ru](https://style.rbc.ru)
4. [rsv.ru](https://rsv.ru)
5. [timeweb.com](https://timeweb.com)

**Өскемен қаласы С. Аманжолов атындағы  
Шығыс Қазақстан Университеті  
«Психология және педагогикалық коррекция»  
кафедрасының сениор-лекторы, магистрі Матаева Б.Ү.  
«Дефектология» мамандығының 1 курс студенті Муздапарова А.**

## **ПСИХОЛОГИЯЛЫҚ ЖӘНЕ ДЕФЕКТОЛОГИЯЛЫҚ КОРРЕКЦИЯ**

Жалпы дефектология психология, педагогика және медицина салаларын біріктіретін мамандық. Аталған салалардың арасынан психологияның дефектологиядағы маңызын ашып айтқым келіп отыр. Әр адам үшін “психология”-ның маңызы әртүрлі болып келеді. Менің таңдап отырған дефектология мамандығымда психология әрдайым қатар жүреді.

Психология - әр адамның ішкі жан дүниесінің сырларын және мінез-құлықты бастан аяқ зерттеп, талдайтын ғылым саласы.

Дефектолог мамандары көптеген тұлғалармен жұмыс жасайды, әр – адамның өз мінез құлқы, ерекше қасиеттері болады. Олардың әрбірін талдап

қарастыру үшін, бізге “психология” ілімі керек.

Арнайы педагогика мамандары ерекше балалар мен олардың ата-аналарына ең жақсы кеңесшісі болып және психологиялық тұрғыда өз қолдауларын берулері маңызды. Дамуы артта қалған немесе ойлау қабілеті бұзылған балаларды оқытып, оларға қажетті білім беру керек. Әр баламен жұмыс істеу үшін олардың жан-дүниесіне үңіліп, сол баланың ерекшелігін қарастыру маңызды болып келеді. Яғни, психология саласы осындай жағдайда өз септігін тигізеді. Дефектолог мамандардың жақсы жұмыс жасауына, ең алдымен, олардың психологиялық тұрғыдағы білімі жеткілікті болуы шарт. Психологияның қай саласы болса да олар әр адамның күнделікті өмірінде үлкен рөл атқарады. Дефектология мен психологияның бір-бірімен байланысына арнайы психология дәлел. Арнайы психология – ақыл-есі кіресілі-шығасылы немесе психикасында бұзылыстары бар адамдардың ерекшеліктерін зерттейді. Психологияның бұл саласында дефектология саласындағы сияқты тифлопсихология – көру қабілетінен айырылған немесе нашар көретін адамдар психикасын, олигофренопсихология- мида туа салып пайда болған бұзылыстары бар адамдар психикасын, сурдопсихология – есту мүшесінің нашар дамуы немесе мүлде керең болып туылған балалар психикасын зерттейді. Осыларға ұқсас салалар дефектология ғылымында да бар. Олардың ұқсастығы өте жоғары деп айта аламыз.

Балалардың кішкентай кезінен дамып, жетіліп, өзінің орнын табуында психолог мамандар да өз үлестерін қосуда. Әсіресе, қазіргі уақытта әр отбасы осындай мамандарға сүйеніп, балаларының болашағын жасөспірім кезінен бастап қадағалауда.

Заманауи технологиялардың пайда болуы өз теріс әсерлерін тигізуде. Бұл кезде ең ауыр қауіп жеткіншектерге тиетінін анықтай аламыз. Олардың сенсорлы ұялы телефондарды 1-2 жасынан бастап көруі, олардың көз жанарына әсер етеді. Сөйлеу қабілеттері де кеш дамып, көптеген ата-аналар дефектолог, психолог мамандарға жүгініп жатады. Осындай жағдайда осы маман иелері өздерінің әдіс- тәсілдерін, баламен жұмыс жасау жолдарын ұсынады. Жасөспірімдердің кеш дамуына себепші болған факторларды анықтап, сеанстарға жазып, баламен жұмыс жасайды. Яғни, дефектолог пен психолог мамандарының тепе-теңдігі өзара әрдайым дәлелденеді.

Айта кеткендей, әрбір баланың өзіндік ерекшелігі болады. Бұл психикалық тұрғыды да, физикалық тұрғыда да сипатталады. Осындай ерекше балалардың ойында, психикасында не болып жатқанын анықтау психолог мамандарға арналған. Мысалы, жүре пайда болған сөйлеу қабілетінің бұзылуы бар балаға алдымен медициналық, содан кейін психологиялық-дефектологиялық көмек керек. Оның сөйлеу қабілетінің неліктен бұзылғанын, оның неліктен кеш дамып жатқанын қарастырып, шешу жолдарын іздестіреді.

Қазіргі таңда дамуында сәл “ерекшеліктері” бар балалар үшін инклюзивті білім беру бағдарламасы іске асырылуда. Бұл барлық балаларға мектепке дейінгі оқу орнына, мектепке және мектеп өміріне бейімделуін қамтамасыз етеді. Оқушылардың тең құқығын анықтап, олардың бірдей деңгейде бағалануын



бақылайды.

Дамуында бұзылыстары бар балаларға типтік арнайы білім бағдарламасы жасалады. Онда балалардың мұқтаждығын ескеріп, білім алуларын қамтамасыз ететін жалпы білім беру жолдары қарастырылған.

Инклюзивті оқыту- негізгі принциптері:

- Адам құндылығы оның мүмкіндігіне қарай қабілеттілігімен, жеткен жетістіктермен анықталады.
- Әрбір адам сезуге және ойлауға қабілетті.
- Әрбір адам қарым қатынасқа құқылы.
- Барлық адам бір-біріне қажет.
- Білім шынайы қарым-қатынас шеңберінде жүзеге асады.
- Барлық адамдар құрбы-құрдастарының қолдауы мен достығын қажет етеді.
- Әрбір оқушы үшін жетістікке жету-өзінің мүмкіндігіне қарай орындай алатын әрекетін жүзеге асыру.
- Жан-жақтылық адам өмірінің даму аясын кеңейтеді.

Инклюзивті оқыту әрбір баланың оқуда мақсаттарына жетуін, жақсы өмір сүру мүмкіншілігін арттырады. Қазіргі таңда әр оқушыға жеке тұлға ретінде қарап, саналы тәрбие сапалы білім беру, өмір талабы болып табылады

Қоғамда болып жатқан : отбасылық, экологиялық, әлеуметтік жағдайлар балалардың психологиялық, физикалық бұзылуларына әкеліп отыр. Қазақстан Республикасының Президентінің 2010 жылғы 07 желтоқсандағы №1118 жарлығымен бекітілген Қазақстан Республикасында білім- беруді дамытудың 2011-2020 жылдарға арналған педагогикалық бағдарламаларында арнайы педагогика және психологиялық білім беруге ерекше көңіл аударған.

Тіпті қашықтықтан да балаларға арнайы оқыту жүргізуге болады. Мүмкіндігі шектеулі баланы қоғамға бейімдеу аса маңызды. Мүгедек балалар мен мүмкіндігі шектеулі жандардың денсаулығына және тәрбиесіне ерекше мән берілуі тиіс. Тәрбиенің мақсаты яғни мүмкіндігі шектеулі жан өзін қоғамнан адам өмірінен алшақ ұстап қалмас үшін оларды еңбекке үйрету және де өмірде өз орнын табуға, өмірге икемді жеке тұлға тәрбиелеп қалыптастыру.

Ата –ана баласының қалаған ісі мен еркін айналысып, қоршаған ортаны тануына, балалардың өзін толыққанды сезінуіне көмектесіп, оларға жол аша білуі тиіс.

Осыған орай педагогтарда мүмкіндігі шектеулі жандарға арналған жеке даму бағдарламасын пайдаланып отырып жұмыс жасайды.

Арнайы психология мен педагогиканың көмегі қазіргі таңда кейбір отбасыларға қажет болып отырған маңызды қажеттілік. Әр бала қоғамға сіңісіп,өзінің орнын табуы қажет.

Әдебиеттер:

1. Жетпісбаев, Б.А. Республикадағы кәмелетке толмағандардың девиантты мінез-құлқы мен құқықтық әлеуметтенуінің тұжырымдамалық және теориялық мәселелері.Қазақстан / Б.А. Жетпісбаев. — АЛМАТЫ: Заң

- әдебиеті, 2002 ж. — 266 б.
2. Жұбақова С.С. Инклюзивті білім берудің теориясы мен практикасы. Оқулық. С.С. Жұбақова — Алматы: Эверо, 2017.-148б.
  3. Жұлдықова А.Т. Инклюзивті білім беру: қалыптасу тарихы және заманауи мәселелер оқу-әдістемелік құрал / А.Т.Жұлдықова,Курбатова С. — Петропавл: СҚМУ им. М.Қозыбаева, 2006 .— 62 б.
  4. Ивановская, О. Г. Логопедиялық ойындардың энциклопедиясы / О.Ивановская, Л.Гадасина. — KARO, 2007. — 176 б.: 24 түсті. Қоса: ауру. — (Мастер-логопед класы).

**ZEMĚDĚLSTVÍ****Mechanizace zemědělství**

**Аханов С.М., т.ғ.к., Балгабаев М.А., т.ғ.к., Кобланов С., магистрант.**

*Қорқыт Ата атындағы Қызылорда университеті.*

*Қызылорда, Қазақстан.*

**ЖЕР ӨНДЕЙТІН АГРЕГАТТАРДЫҢ ӨНІМДІЛІГІН АРТТЫРУ НЕГІЗДЕРІ**

Теориялық зерттеулер жүргізу кезінде қойылған міндеттерді шешу жолдарын дұрыс таңдау қажет /1/. Негізінен машина-тракторлық агрегаттың өнімділігіне көптеген факторлар әсер етеді. Олардың ішінде өңделетін егіс көлемі, рельефі және конфигурациясы, топырақтың физикалық-механикалық қасиеттері, ауылшаруашылық операцияларының технологиялық процесінің ерекшеліктері, сондай-ақ трактордың, ауылшаруашылық машинасының және іліністің техникалық жағдайы, олардың жүктемелері және т. б. факторлар бар.

Машина-тракторлық агрегаттың өнімділігіне айтарлықтай әсер ететін факторлардың бірі-трактордың жүктемесі, ол келесі өрнек бойынша анықталады /2/:

$$\delta_{тум} = \frac{R}{P_{кр}}, \quad (1)$$

мұндағы  $R$  – машина-тракторлық агрегаттың тарту кедергісі, Н;

$P_{кр}$  - трактордың ілгектегі күші, Н.

Агрегаттың қозғалысы кезінде топырақтың, рельефтің қасиеттерінің біркелкі еместігі машина-тракторлық агрегаттың тарту кедергісінің өзгеруіне әкеледі, бұл трактордың жүктемесіндегі айырмашылықты тудырады (1-сурет). Тарту күшінің өзгеру ауқымы неғұрлым аз болса, жұмыс жағдайлары соғұрлым қолайлы болады, трактордың тарту қуатын пайдалану дәрежесі және сәйкесінше қондырғының өнімділігі жоғары болады.

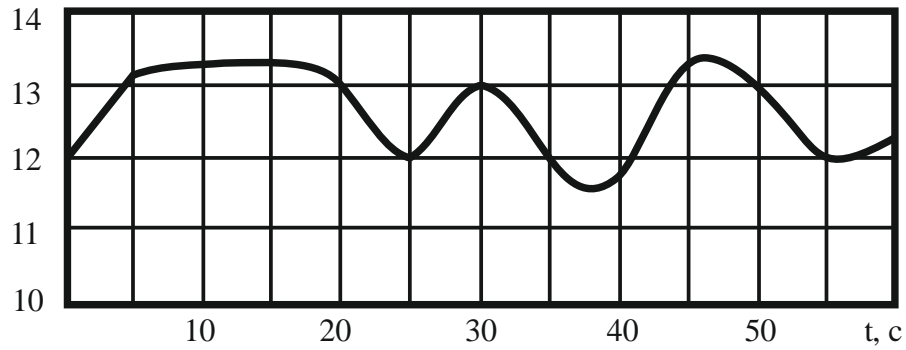

Сурет 1. Агрегаттың тарту кедергісінің өзгеруі

Егер тербеліс диапазоны салыстырмалы түрде аз болса, онда жүктеменің жоғарылауы қозғалтқыштың айналу моменті қорымен оңай жеңілуі керек және шамадан тыс жүктемелер (қалыпты тарту кедергісінен 10...20%-ға асады) қосымша тарту күшін қажет етеді.

Трактордың тарту қуатын пайдалану дәрежесі трактордың тарту қуатын пайдалану коэффициентімен сипатталады, ол келесі өрнек бойынша анықталады:

$$\delta_{um} = \frac{N_{kp}}{N_{kp.max}}, \quad (2)$$

мұндағы  $N_{kp}$  - ілгекте қолданылатын қуат, Вт;

$N_{kp.max}$  - ең жоғарғы тарту қуаты, Вт.

Бұл коэффициентті басқа келесі өрнек арқылы да табуға болады

$$\delta_{um} = \delta_u \cdot \alpha, \quad (3)$$

мұндағы  $\delta_u$  - трактордың тарту күшін пайдалану дәрежесі;

$\alpha$  - жылдамдықты төмендету коэффициенті.

Тарту күшін пайдалану дәрежесі келесі формула бойынша анықталады

$$\delta_u = \frac{R}{P_{kp.max}}, \quad (4)$$

мұндағы  $P_{kp.max}$  - таңдалған берілістегі трактордың максималды тарту күші, Н.

Ал таңдалған берілістегі қозғалыс жылдамдығының төмендеу дәрежесі келесі өрнекпен анықталады:

$$\alpha = \frac{V_p}{V_m}, \quad (5)$$

мұндағы  $V_p$  – машина-тракторлық агрегаттың жұмыс жылдамдығы, м/с;

$V_m$  - таңдалған берілістегі трактордың қозғалысының есептік жылдамдығы, м/с.

(1) және (4) өрнектерді талдай отырып, тарту кедергісінің ауытқуы өзгерген сайын, қуат пен тарту күшінің пайдалану коэффициенттері соғұрлым үлкен мәнге жетуі мүмкін деп айтуға болады, бұл агрегаттың өнімділігінің артуына әкеледі.

Машина-тракторлық агрегаттың сағаттық өнімділігін анықтаған кезде біз оны трактордың ілмектегі қуаты арқылы анықтайтын формуланы қолданамыз:

$$W_{caz} = \frac{0,36N_{кр.мах}}{k_{yд}} \delta_u \cdot \beta \cdot \tau, \quad (6)$$

мұндағы  $k_{yд}$  - машинаның алым енінің бірлігіне келетін меншікті кедергісі, Н/м;

$\beta$  - машинаның алым енін пайдалану коэффициенті;

$\tau$  - ауысым уақытын пайдалану коэффициенті.

Трактордың ілгекті қуатын өрнек бойынша қозғалтқыштың тиімді қуаты арқылы білдірейік:

$$W_{caz} = \frac{0,36N_{ен} \delta_{им} \delta_m \delta_f \delta_v}{k_{yд}} \beta \cdot \tau, \quad (7)$$

мұндағы  $N_{ен}$  - қозғалтқыштың номиналды тиімді қуаты, Вт.

$\delta_m$  - трактордың трансмиссиясының пайдалы әсер ету коэффициенті;

$\delta_f$  - трактордың өздігінен қозғалу шығындарын ескеретін коэффициент;

$\delta_v$  - тракторды өздігінен жүру шығындарын ескеретін коэффициент.

Бұл өрнек жер өңдейтін агрегаттың алым еніне байланысты жұмыс уақытының бір сағатындағы өнімділікті анықтауға мүмкіндік береді. Көріп отырғаныңыздай, бұл өрнекте агрегаттың жылдамдығы жоқ, ал берілген берілістегі номиналды тиімді қуат пен максималды ілмек күшінің мәндері берілген мән болып табылады. Қалған коэффициенттер эксперимент арқылы анықталады.

Жер өңдейтін машина-тракторлық агрегаттың қозғалыс жылдамдығының оның тарту кедергісіне әсері режимдерде анықталды: 1,60; 2,2 және 2,70 м/с. Қажетті жылдамдық режимін алым ені 1,6 метр және өңдеу тереңдігі тұрақты болған жағдайда 2 берілісте қол жеткізілді (сурет 2).

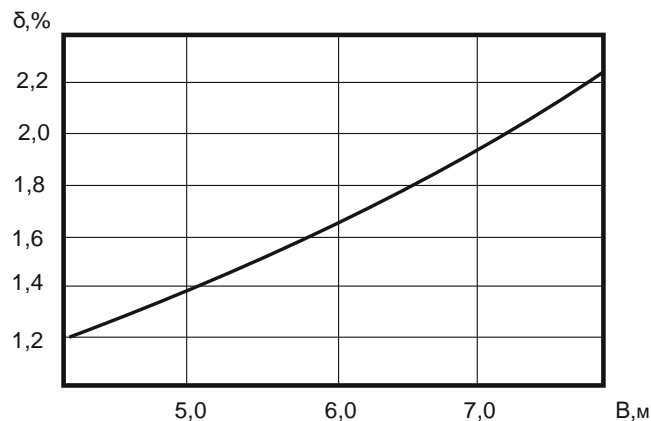

Сурет 2. Қозғалыс жылдамдығының жер өңдейтін агрегаттың тарту кедергісіне әсері

Тарту кедергісі қозғалыс жылдамдығы 1,60 м/с болған кезде 38,6 кН-ға, ал қозғалыс жылдамдығы 2,70 м/с болғанда 41,7 кН-ға дейін өсті. Бұл көрсеткіштерді екі топқа бөлуге болады 1,60-тен 2,2 м/с-қа дейін (5...7 км/сағ) және жоғарғы 2,2...2,70 м/с (7...9 км/сағ). Бірінше аралықта тарту кедергісі 0,4 кН-ға дейін өсті және бұл жағдай қозғалыс жылдамдығының бірлігіне келетін тарту кедергісінің 2,2%-ға артуына сәйкес келеді.

## Пайдаланылган әдебиеттер тізімі

1. Производственная эксплуатация машинно-тракторного парка. / под.ред. А.В. Новикова. Минск, ИВЦ. Минфина, 2011.- 327 с.
2. Занигиев А.А., Лышко Г.П. Скороходов А.Н. Производственная эксплуатация машинно-тракторного парка. М.: Колос, 1996, 320 с.

## MODERNÍ INFORMAČNÍ TECHNOLOGIE

### Software

**Россіхін В.В., Бухмін О.В., Кривошей Г.В., Мегера В.В.**

*Харківський національний медичний університет*

### **XXI СТОЛІТТЯ – СТОЛІТТЯ ТЕХНОЛОГІЙ І ЦИФРОВІЗАЦІЇ (ОСОБЛИВОСТІ СУЧАСНИХ ВЗАЄМОДІЙ В СИСТЕМІ "ЛІКАР- ПАЦІЄНТ")**

У сучасній медицині прориви відбуваються постійно, тому що окрім коронавірусної епідемії, медико-біологічних, екологічних, стресових проблем завжди вистачатиме. Але з різних причин досягнення медицини часто залишаються непоміченими за межами вузького круга, навіть у тому випадку, якщо йдеться про зрозумілих неспеціалістові інноваціях, до яких цілком можна "доторкнутися рукою».

Перерахуємо 18 медичних інновацій, що зіграли важливу роль в XXI столітті. Забігаючи наперед, слід сказати, що об'єктивним такий вибір бути не може. Для когось дуже важливо, за яким саме принципом працює новий препарат і не так важливо, яке саме захворювання він лікує. А комусь треба, щоб ці ліки допомогли близькій людині, а який там принцип дії і чи пов'язаний він з Нобелівською премією – нехай знають генетики з молекулярними біологами.

Орієнтовний перелік революційних медичних інновацій останніх 30 років виглядає так: 1. Секвенування ДНК; 2. Вітрифікація ембріонів і яйцеклітин; 3. Друк препаратів на 3d-принтері; 4. "Нобелівська" РНК-інтерференція для лікування рідкісних генетичних захворювань; 5. Генна терапія лейкозу і лімфоми; 6. Молекулярна класифікація раку молочної залози; 7. Біонічні протези кінцівок; 8. 3d-моделирование в хірургії; 9. Генна терапія in vivo; 10. Лікування гепатиту С; 11. Лікування важких форм бронхіальної астми; 12. Технології 3d-печаті людських органів або їх частин; 13. Імунотерапія онкологічних



захворювань; 14. Робот-ассистированная хірургічна система "da Vinci"; 15. Створення генно-інженерних аналогів інсуліну; 16. Біонічне око; 17. Безпечна пренатальна діагностика хромосомних порушень; 18. Вакцина проти вірусу Ебола. Попри те, що якість медичної допомоги ніколи не була такою високою, рівень підготовки вузьких фахівців став неперевершеним, стандарти лікування ніколи не були так чітко визначені і багато хвороб стали виліковні, проблема негативного відношення до лікарів ніколи не стояла так гостро, як зараз [2].

Мабуть, причина полягає в тому, що медицина втрачає духовність. Порушено неписаний закон спілкування лікаря і пацієнта, що дотримувався віками. Місце пацієнта, як головного об'єкту медичної практики, зайняла хвороба. Коли помирає пацієнт, то інтерес викликає тільки клінічний аспект проблеми: хвороба, методи її лікування, помилки.

Життя людини зовсім не приймається вдо розгляду. Пацієнт в очах лікаря більше не є "цілісною системою", "мікрокосмосом", "особою"; він представлений як біохімічний комплекс, носій дисфункцій окремих органів, оболонка конкретної хвороби.

Особа хворого і зворотний зв'язок з ним майже не береться до уваги. «Золоте Століття» медицини йде, тому що турбота про пацієнта (бажання допомогти) замінюється зосередженістю на хворобі і доки пацієнт знову не займе центральне місце на порядку денному, медицину не можна буде "вилікувати".

Сьогодні в стосунки, які концентруються навколо життя і здоров'я, вступають сформовані відношення в системі "сучасний пацієнт- сучасний лікар".

Старий традиційний зв'язок лікар-пацієнт носила відтінок патерналізму, нагадувала стосунки дорослий-дитина. Лікар прагнув добитися від хворого повного підпорядкування, але, в той же час, співчував пацієнтові, шкодував і утішав його і ніс за нього повну відповідальність, як батько за дитину. Така модель багато в чому підтримувалася тим, що пацієнтне мав знань про те, як підтримати своє здоров'я.

Сьогодні пацієнт став іншим. Завдяки ІНТЕРНЕТУ та телебаченню він живе в умовах медикалізації культури [3]. Медикалізація характеризується проникненням в масову свідомість медичної мови і стилю мислення, медичних концепцій і уявлень про причини і лікування хвороб, зростанням залежності від медицини звичайних людей в повсякденному житті.

Домінуючим стає уявлення про необхідність здорового образу життя, здорового, правильного харчування, підвищення рейтингу здоров'я в системі цінностей суспільства.

Інформованість пацієнта зростає в рази, а разом з нею вирости його страхи і сумніви.

Наукові досягнення посилюють його надії на моментальне позитивне лікування будь-якої хвороби, а паралельно з цим його витривалість і здатність терпляче чекати результати лікування, переносити страждання і незручності у пацієнта знижується. Крім того, пацієнт розглядає своє тіло як капітал, і бажає, щоб лікар погоджував з ним процес санації.

Іншим став і лікар. Сьогодні переважаючим типом є лікар-прагматик, який відчуває себе як вимогливий учений, що використовує передові технології. Лікар, як і будь-яка інша людина сучасного інформаційного суспільства, є продуктом системи захоплення технологіями. Після кожного нового технічного відкриття, яке швидко впроваджується в практику, образ лікаря, який раніше використав для діагностики і лікування лише власні руки і органи чуття, тьмяніє, а його абсолютна залежність від устаткування перетворюється з сили в слабкість.

Тенденція покладатися на технології посилюється з кожним днем і породжує спотворене уявлення про непотрібність інших клінічних навичок. Усі забули про те, пише доктор Б. Лаун, що "лікар вже сам по собі є лікувальним засобом, необхідно тільки брати до уваги "дозування" і "побічні дії" його особи.

Лікарі помилково сприймають технології, як ефективну заміну часу, який слід приділяти спілкуванню з пацієнтом. Сучасний лікар-прагматик, вважає, що

мистецтво спілкування з пацієнтом більше не є актуальним, оскільки точна апаратура дає йому усі необхідні відомості і при цьому економить час.

В порівнянні з достовірними даними томографії, ендоскопії, ангиографії історія хвороби пацієнта, здобута із спілкування з ним, починає здаватися малоприматною і абсолютно даремною в практиці лікування.

Проте досвідчені лікарі знають, що більшість медичних проблем, з якими їм доводиться стикатися, можуть бути дозволені тільки на підставі інформації наданій (усвідомлено або неусвідомлено) самим пацієнтом. Більшість проблем, навіть якщо увага концентрується на окремому органі, спровокована функціональними захворюваннями. Першопричиною таких проблем є спосіб життя і проблеми соціального оточення.

Пацієнт не тільки розповідає про свою недугу, а й повідомляє інформацію, що дозволяє встановити правильний діагноз тавилікувати його.

Натреноване вухо лікаря, уважний погляд, працюючий розум лікаря часто важливіше, ніж результати аналізів.

Уважно вивчивши історію хвороби, можна поставити правильний діагноз у 70% випадків. Жаль, що лікареві потрібне ціле життя, щоб набратися клінічної мудрості і зрозуміти, яку економію коштів, сил і часу приносить ефективна комунікація з хворим.

Дослідження, проведені в Англії, показали, що а) 75% інформації, необхідної для правильного діагнозу, виходить із ретельного вивчення історії хвороби; б) 5% - від простих простих аналізів; в) 10% - від дорогих інвазивних обстежень; г) 5% аналізів інформації не дають. Таким чином, на першому місці залишається інформація, отримана від пацієнта.

Ще однією проблемою, яка суттєво впливає на якість стосунків лікар-пацієнт, є те, що студентам-медикам прищеплюється т.зв. «ветеринарний» погляд на хворого, що породжує зарозумілість та спрощену модель спілкування з пацієнтом [5]. Менше 2% приділяється таким дисциплінам як догляд за хворим та набуття навичок міжособистісного спілкування.

Нобелівський лауреат, доктор Б. Лаун, вважає невірним розпочинати процес навчання лікарів з розтину трупів в анатомічному класі [2]. Майбутніх медиків вже на самому початку навчають байдуже маніпулювати неживим тілом, долаючи в собі почуття жаху та співчуття. Адже це необхідно далеко не у всіх медичних професіях.

Крім того, мало використовується освітній потенціал історії медицини, який знайомить студентів із базовими засадами медичної етики та деонтології, які формувалися медико-філософськими школами попередніх епох [4].

Наука без співчуття позбавляє медицину величезного потенціалу. Щоб використати цей потенціал, лікарі мають дуже добре володіти мистецтвом слухати та розуміти пацієнта. Мистецтво слухати пацієнта має на увазі такі принципи у спілкуванні:

1. Вміння відокремлювати «основну скаргу» від реальної причини нездужання. Лікування, призначене лише на основі т.з. «основний скарги» пацієнта, може стосуватися реальної причини хвороби. Результатом може стати сліпий пошук та витрата сил, засобів, часу, ресурсів здоров'я.

2. Вміти спілкуватися із оточенням пацієнта. Присутність родичів прискорює, а не стримує отримання важливої інформації та скорочує час, необхідний для вивчення історії хвороби.

3. Слухати, торкаючись. Дотик до хворого є найдавнішим та найефективнішим прийомом лікування. Протягом століть лікарі прикладали вухо до тіла хворого. Важко уявити собі більш серцевий людський сигнал, ніж голова лікаря, схильна до пацієнта і його тіла. Відносини з пацієнтом докорінно змінюються після фізичного огляду. Незважаючи на те, що сьогодні між лікарем та пацієнтом величезна кількість точних приладів та діагностичного обладнання, рука залишається важливим інструментом діагностики.

4. Вміння розпізнати пацієнта із «синдромом Мюнхгаузена». Оскільки між лікарем та пацієнтом за умовчанням діють закони етики та довіри до пацієнта, то пацієнти з «синдромом Мюнхгаузена» часто обманюють лікарів і

використовують їх у цілях, далеких від лікування. Очевидно, що чим технологічніше ставатиме медицина, тим успішніше діятимуть пацієнти-обманщики.

5. Принцип адекватності словника. Лікарі не повинні використовувати у спілкуванні з пацієнтом аббревіатури та терміни, які можуть бути зрозумілі або розшифровані неправильно. Вони також не повинні собі дозволяти безтактні чи цинічні ремарки, жартівливі коментарі.

6. Не залякувати, а надихати. Щоб підштовхнути пацієнта до ухвалення рішення, лікарі часто вдаються до залякування і перебільшень, медичні прогнози хворого повідомляють у різкій манері, живописують похмурі сценарії. Лікар не повинен сіяти страху і невпевненості. Якщо лікар не пом'якшує прогноз словами надії, пацієнт починає вважати, що лікар не здатний на співчуття або страшує себе від можливого негативного розвитку подій.

7. Дати можливість ставити запитання та отримувати відповіді. Лікар повинен вміти відповісти на 6 головних питань:

- Чи мають симптоми точну співвіднесеність з конкретною хворобою і можна і це лікувати.

- Якщо це не лікується, як послабити симптоми.

- Якщо хвороба смертельно небезпечна, то якими є прогнози на тривалість життя.

- Якщо хвороба не загрожує життю, то залишиться вона в колишньому стані або прогресуватиме і з якою швидкістю.

- Якщо є супутні ускладнення, то як їх пом'якшити та як це може ускладнити життя хворого та його оточення.

- Наскільки сильно потрібно змінити свій спосіб життя, щоб почуватися краще та продовжити життя.

8. Уникати критики на адресу інших лікарів. У міру того, як у медицині зростає конкуренція, все більш поширеними стають критичні зауваження лікарів

на адресу один одного. Низька довіра пацієнта до середнього лікаря сильно знижує якість процесу лікування.

9. Враховувати різницю культурних кодів. Деякі речі, які само собою зрозумілі в одній культурі, абсолютно неприйнятні в іншій. Це стосується релігії, відносин між статями, відносин із грошима тощо. Культурні бар'єри можуть стати непереборною перешкодою, а звичайніші способи лікування виглядати як неприйнятні.

10. Спілкування з пацієнтами похилого віку потребує спеціальної підготовки. Люди похилого віку живуть у стані жахливого протиріччя між живим розумом і немічним тілом, в якому вони виявляються несподівано для себе. Вони відчайдушно тримаються не так за збереження життя, як за збереження особистості. Кабінет лікаря найчастіше стає їм єдиним місцем, де можуть заповнити брак соціального спілкування [1]. Лікар повинен розуміти, що літні пацієнти однаково потребують лікування та комунікації.

Сучасна професійна медична освіта побудована на концепції про те, що медицина – виключно наукова дисципліна. Однак, якщо звернутися до джерел медицини, то неважко згадати, що в античному суспільстві медицина була представлена не стільки як наука, скільки як мистецтво лікування. Стародавні лікарі вірили, що лікування настає лише тоді, коли знання поєднується з мистецтвом лікування, а тіло і душа хворого не поділяються, а сприймаються як єдине ціле.

### **Джерела та література**

1. Романова Н. Ф., Тимошенко Н. Є. Спілкування з людьми похилого віку: методичні матеріали до тренінгу / Романова Н. Ф., Тимошенко Н. Є.; заг. ред. Н. Є. Тимошенко. — К. : Видво, 2018. -152 с.

2. Лаун Б. Дети Гипократа XXI века. М.: Эксмо, 2010.

3. Медведева Л.М. Homo medicus как возможный результат медиализации//Историческая и социально-образовательная мысль. 2012. №1(11) С. 182–186.

4. Григор'єва А.В., Щербаков М.С., Апт О.А., А. О. Світлицький А.О. Міждисциплінарні зв'язки у системі медичної освіти як база для формування професійних компетенцій майбутнього лікаря //Здобутки клінічної і експериментальної медицини. 2022. № 1, с 26-31.

5. Черёмушникова И.К., Чернышёва И.В. «Новый врач» и «новый пациент»: сотрудничество или противостояние? //История медицины в собраниях архивов, библиотек и музеев. Материалы II Межрегиональной научно-практической конференции, посвященной 80-летию Волгоградского государственного медицинского университета Волгоград, 15–16 сентября 2015 года. Издательство ВолгГМУ., Волгоград 2015, с 176-184.

6. <https://farmak.ua/ru/special/top-20-mediczinskih-innovaczij-za-20-let-ili-20-shtrihov-k-portretu-medicziny-xxi-veka/>

## TECHNICKÉ VĚDY

### Mechanika

Сенакосов Г.А, Бурдин И. В., Демко А.Ю., к.т.н. Гурвич Ю.А.

*Белорусская государственная академия авиации, Беларусь*

### ПРИМЕНЕНИЕ СИНТЕЗА ПРИ ФОРМИРОВАНИИ КИНЕМАТИЧЕСКИХ СХЕМ СЛОЖНОГО ДВИЖЕНИЯ ТОЧКИ

#### **Постановка и алгоритм решения задач многокритериального синтеза кинематики сложного движения точки**

Описание алгоритма формирования методами многокритериального синтеза схем сложного движения точки  $M$  из простых элементов конструкций переносного ( $e$ ) и относительного ( $r$ ) движений в соответствии с критериями – числом и видом векторных слагаемых абсолютного ускорения  $a$ .

1. В каждой из пяти групп (кроме пятой) [1] выбираем по три критерия абсолютного ускорения точки.

2. Схемы сложного движения точки  $M$ , соответствующие критериям – числу и виду векторных слагаемых абсолютного ускорения  $a$ , приведенные в пункте 1, необходимо формировать методами синтеза двумя простыми элементами конструкций переносного движения.

3. Затем к сформированным схемам переносного движения добавляются по одному простому элементу относительного движения.

4. На сформированных схемах абсолютного движения точки  $M$  покажем все векторы, которые отображают кинематические характеристики сложного движения точки каждого из девяти выбранных критериев.

#### **Простые элементы конструкций переносного и относительного движений точки $M$ (рис. 1)**





Рис. 1. Простые элементы слева – направо: переносного движения  $e$  – 1-6, вид  $A$ ; относительного движения  $r$  – 1-

7, **OM**

Опишем алгоритм формирования методами синтеза схем сложного движения точки  $M$  из простых элементов конструкций переносного и относительного движений (рис. 2) в соответствии с тремя критериями первой группы – числом и видом векторных слагаемых абсолютного ускорения  $a$ . На сформированных схемах показаны все векторы кинематических характеристик сложного движения точки, отображающих эти критерии:

$$\bar{a} = \bar{a}_r^n, \quad \bar{a} = \bar{a}_e^n, \quad \bar{a} = \bar{a}_e^\tau.$$

1. Сформируем по две отличные друг от друга схемы переносного движения отображающих физические и кинематические характеристики первого, второго и третьего критериев:

$$\begin{aligned} &(2e + 1e), (2e + 3e); \\ &(2e + 5e), (2e + 4e); \\ &(2e + 3e), (2e + 4e). \end{aligned}$$

При формировании переносного движения в виде  $(2e + 5e)$  рамка 2 своими двумя горизонтальными направляющими войдет в два криволинейных эквидистантных паза, прделанных пальчиковой фрезой. При движении влево – вправо от нейтрального положения рамка 2 будет совершать поступательное криволинейное движение, как люльки вращающего колеса обозрения.

2. Затем к сформированным шести схемам переносного движения добавляются простые элементы относительного движения

$$\begin{aligned} &(2e + 1e + 6r), (2e + 3e + 4r); \\ &(2e + 5e + 3r), (2e + 4e + 1r); \\ &(2e + 3e + 3r), (2e + 4e + 2r). \end{aligned}$$

3. На первых двух сформированных схемах в прямоугольных декартовых осях XYZ показаны векторы  $\overline{V_r}$ ,  $\overline{a_r^n}$  на вторых двух  $-\overline{V_r}$ ,  $\overline{a_e^n}$ ,  $\overline{\omega_e}$ , на третьих двух  $-\overline{\omega_e}$ ,  $\overline{V_r}$ ,  $\overline{a_e^\tau}$  (рис. 2).



Рис. 2 Варианты схем синтеза КСДТ, построенных по критериям  $\overline{a} = \overline{a_r^n}$ ,  
 $\overline{a} = \overline{a_e^n}$ ,  $\overline{a} = \overline{a_e^\tau}$

Результат синтеза. Из простых элементов переносного и относительного движений точки  $M$  сформировано по две схемы КСДТ, отображающие критерии первой группы  $\overline{a} = \overline{a_r^n}$ ,  $\overline{a} = \overline{a_e^n}$ ,  $\overline{a} = \overline{a_e^\tau}$ .

Таким образом описан алгоритм формирования методами многокритериального синтеза  $b$  схем сложного движения точки  $M$ , состоящих из простых элементов конструкций переносного и относительного движений (рис. 1) в соответствии с критериями – числом и видом векторных слагаемых абсолютного ускорения точки  $\bar{a}$ . В отличие от решений задач анализа КСДТ, где, как правило, существует единственное решение, в задачах синтеза КСДТ – множество решений. Поэтому при решении одной задачи синтеза КСДТ можно создавать множество задач анализа КСДТ, например, сформированные с помощью простых элементов отличные друг от друга схемы КСДТ можно увеличить за счет введения новых простых элементов, что позволяет студентам самим формировать задачи и задачки по теоретической механике.

## ЛИТЕРАТУРА

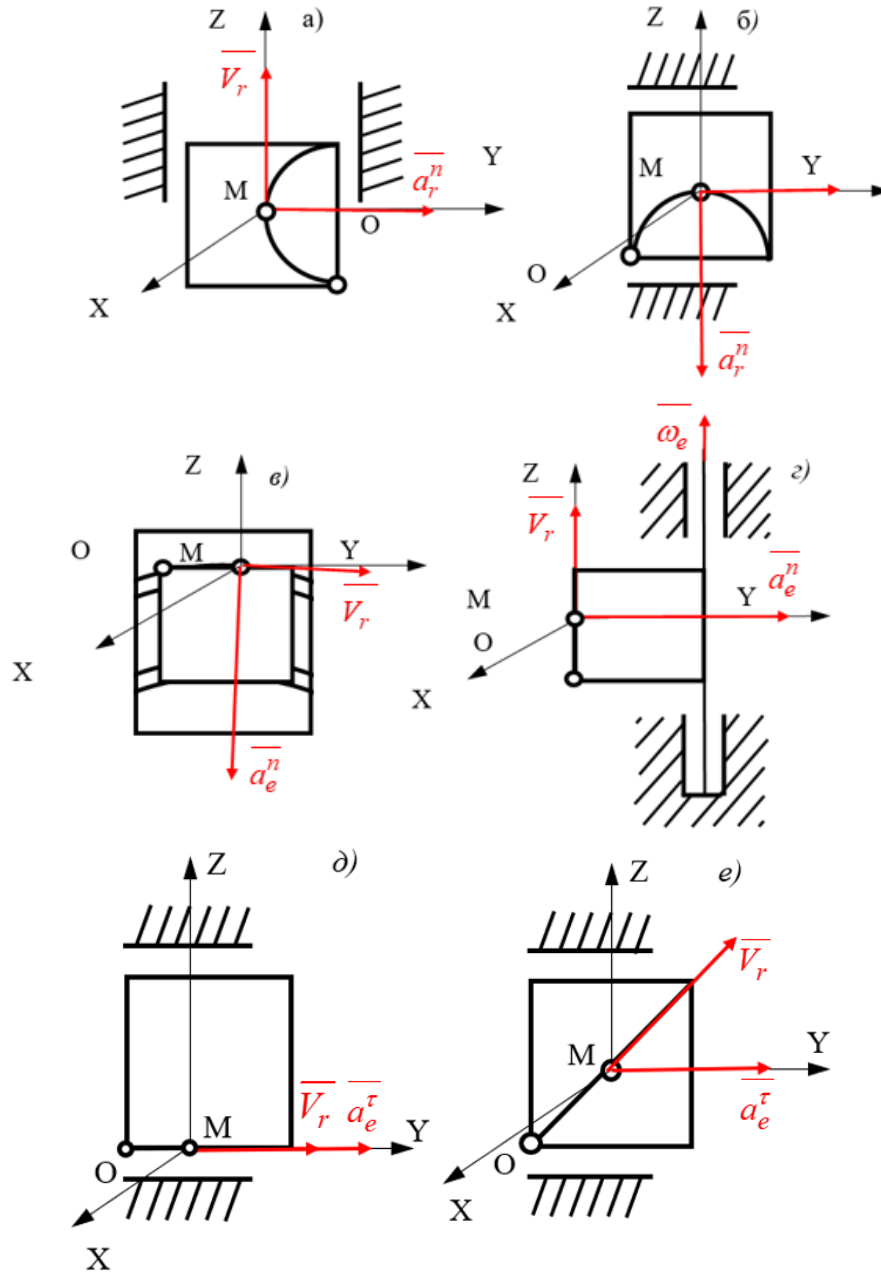
1. Демко, А. Ю. Постановка задачи многокритериального исследования кинематики сложного движения точки / А. Ю. Демко, О. С. Порожняк, Ю. А. Гурвич // Science without borders – 2022: materials of the XVIII International scientific and practical Conference, Sheffield, March 30 – April 7 2022. Sheffield: Science and Education LTD., 2021. – V.5. – P. 33 – 38.

## Energetická

**Dr. of Technology Suleymenov O.A.**

### **DRY METHODS OF MINERAL PROCESSING BASED ON ELECTRON-ION TECHNOLOGY**

Analysis of the current state of technology of chemical enterprises shows that there are problems in the processing of mineral raw materials. The existing flotation processes of chemical raw materials require the separation of crushed ore into separate fractions, which led to the need for a preliminary narrow classification.

It is necessary to use one or another technology for each fraction. This leads to a complication of the technological process and an increase in the cost of the final product. The formation of waste mineral raw materials is largely due to the involvement in active processing of only the sand fraction. The sediment from the technological process is removed to the storage, which causes some harm to the environment. A significant part of the prepared ore is lost in waste.

Industrial development requires the development of modern technological processes that meet the requirements of environmental protection and energy conservation.

According to its geopolitical position, the Republic of Kazakhstan is one of the most needy countries in the development of dry processing of mineral raw materials, which reduce the rate of water consumption for technological needs.

The growing tension from year to year due to the deterioration of the quality and reduction of drinking water supplies in various regions, as well as the planned increase in production, confirm the need to find new methods of dry processing.

The application of dry processing of various dispersed solid materials using electron-ion technology is known.

One of the promising ways of applying electrical engineering is the direct effect of the energy of the electrostatic field on charged dispersed particles. The practical implementation of this method is technically feasible when processing solid materials in the range of millimicro-nanometric sizes.

At the same time, a very efficient use of the energy of electric fields is achieved - the interaction of Coulomb forces, which occurs practically without energy loss.

On this conceptual basis, it is possible to develop new dry energy-saving processes and electrical engineering devices.

Interest in the study of new physical methods of processing mineral raw materials using electrical engineering has increased due to increased requirements for environmental protection.

The process in strong electric fields is carried out in an air environment without the use of water, therefore it does not require the subsequent expensive treatment of industrial wastewater, characteristic of traditional wet methods of mineral processing.

Separation of charged solid multicomponent materials in a gas-dispersed medium under the influence of an external electrostatic field was one of the little-studied issues.

Increased environmental requirements have led to the need to create devices for simultaneous processing of raw materials of a wider class of size.

Electrostatic separation of the dust fraction of raw materials is an urgent problem of interest in world practice.

A method used by the mining industry for the enrichment of fine materials using completely dry technology is known[1].

Triboelectric separation is widely used as one of the most important and promising powder processing technologies for resource extraction. Recently, triboelectric separation technology has been continuously developing and is widely used in the fields of coal purification, mineral separation and recycling of secondary resources[2].

Triboelectric selection has certain limitations, but under certain conditions, its use in mineral processing has quite broad prospects [3].

Of particular interest is the processing of the nanodisperse fraction, which poses a certain danger to the environment.

Solid fine materials containing pulverized and hard-to-recover components are not effectively separated by traditional methods.

Separation of inhomogeneous systems in a mobile gas-dispersed medium makes it possible to create fundamentally new types of electrostatic separators.

Electron-ion processes make it possible to significantly activate particles of micron and submicron sizes, ensure the completeness of processing of fine mineral raw materials.

On the basis of electron-ion processing of dispersed systems, it becomes possible to create compact dust-collecting devices with new filtering properties.

### References

[1]. J.D. Bittner, K.P. Flynn, F.J. Hrach, Expanding applications in dry triboelectric separation of minerals, Proceedings of the XXVII International Mineral Processing Congress – IMPC 2014, Santiago, Chile, Oct 20 – 24, 2014.

[2]. Jingfeng He, Shibo Huang, Hao Chen, Lingtao Zhu, Chengjing Guo, Xin He and Bin Yang. Recent advances in the intensification of triboelectric separation and its application in resource recovery: A review. Chemical Engineering and Processing - Process Intensification. [Volume 185](#), March 2023.

[3]. [Wang J.](#), [Dai H.](#) and [Luo L.](#) The application status of Triboelectric separation and its progress. Advanced materials research. [Trans Tech Publications](#) . Stafa-Zurich, Switzerland, 2013.

## CONTENTS

### BIOLOGICKÉ VĚDY

#### Strukturální botanika a biochemie rostlin

Матаева Б.Ү., Арай Ардакқызы АДАМНЫҢ САНАСЫНЫҢ ҚҰПИЯЛАРЫН АШУ 3

### EKONOMICKÉ VĚDY

Залесский Б.Л. БЕЛАРУСЬ - НИКАРАГУА: КОМИССИЯ ВОЗОБНОВЛЯЕТ РАБОТУ 7

#### Marketing a management

Достаева Айдана ПРИМЕР ВЫСТРАИВАНИЯ ОЦЕНКИ ЭФФЕКТИВНОСТИ  
ДЕЯТЕЛЬНОСТИ МЕДИЦИНСКИХ ОРГАНИЗАЦИЙ ЧЕРЕЗ СТРАТЕГИЧЕСКОЕ  
УПРАВЛЕНИЕ ..... 10

Пиржанова Б. М. АНАЛИЗ ИМЕЮЩИХСЯ ПОДХОДОВ К СОЗДАНИЮ МОДЕЛИ  
ВЗАИМОДЕЙСТВИЯ «ВОП–СОЦИАЛЬНЫЙ РАБОТНИК–ПСИХОЛОГ»..... 20

#### Účetnictví a audit

Иванова А.В., Разливаева Л.В. ПРИНЦИПЫ ФОРМИРОВАНИЯ ФИНАНСОВОГО  
БЮДЖЕТА ПРЕДПРИЯТИЯ TOO STEEL..... 25

### LÉKAŘSKÉ VĚDY

#### Historie medicíny

Россіхін В.В., Цветкова О.О., Бухмін О.О. ПОДВИГ ПРОФЕСОРА О.І.  
МЕЩАНИНОВА ..... 29

### MATEMATIKA

#### Aplikovaná matematika

Кажикенова А.Ш., Алибиев Д.Б., Қауымбек И.С., Смаилова А.С.  
FIBONACCI METHOD TO MINIMIZE THE FUNCTION OF ONE VARIABLE..... 36

### PEDAGOGICKÉ VĚDY

#### Distanční vzdělávání

Mussinova A. M. DEVELOPING SPEAKING SKILLS UNDER THE CONDITIONS OF  
DISTANCE LEARNING ..... 39

#### Problémy tréninku

Шохабаева А.С. БІЛІМ БЕРУДЕГІ ПЕДАГОГИКАЛЫҚ ҚЫЗМЕТІНДЕ  
КІТАПХАНАНЫҢ РӨЛІ..... 42

Халикулова О.С. РАЗВИТИЕ РЕЧЕВЫХ КОМПЕТЕНЦИЙ ..... 51

<b>Мальцева О.В., Бондаренко К. АГРЕСИВНА ПОВЕДІНКА В ПІДЛІТКОВОМУ ВІЦІ: ОСНОВНІ ПРИЧИНИ ТА ШЛЯХИ КОРИГУВАННЯ.....</b>	<b>54</b>
--	-----------

### **Metodické základy vzdělávacího procesu**

<b>Цябус Н. Н. САМОСТОЯТЕЛЬНОСТЬ МЛАДШИХ ШКОЛЬНИКОВ: ЦЕННОСТЬ РАЗВИТИЯ ЛИЧНОСТИ .....</b>	<b>63</b>
---	-----------

### **Moderní metody výuky**

<b>Анысбек А.Ж., Примжарова Р.К. САМОСТОЯТЕЛЬНАЯ РАБОТА СТУДЕНТОВ КАК ИНСТРУМЕНТ ФОРМИРОВАНИЯ КОМПЕТЕНЦИЙ БУДУЩЕГО УПРАВЛЕНЦА.....</b>	<b>67</b>
--	-----------

<b>Кочергина О.Ю. НАУЧНЫЕ МЕТОДЫ ОБУЧЕНИЯ .....</b>	<b>72</b>
---	-----------

## **POLITIKA**

### **Regionální politické procesy**

<b>Kudyrov Zh., Bolatov I.E. USA AND RUSSIA: NUCLEAR DETERRENCE .....</b>	<b>75</b>
---	-----------

### **Globální studie**

<b>Аймагамбетова А.Х., Мадалиева З.Б., Қасен Г.А., Баймолдина Л.О. , Адилова Э.Т. РЕЛИГИОЗНЫЕ РАДИКАЛИСТСКИЕ НАСТРОЕНИЯ СРЕДИ МОЛОДЕЖИ КАЗАХСТАНА: ОБЗОР СПЕЦИФИКИ, РЕАЛИЙ И ПЕРСПЕКТИВ .....</b>	<b>85</b>
---	-----------

## **PRÁVNÍ VĚDY**

### **Obchodní právo**

<b>Анарбаев Н., Абдуллаев Н. ШАРИФИ ТЫЙЫМДАР ТҮРҒЫСЫНДАҒЫ ӘУЛӘУИЯТТЫҚ НОРМАЛАР.....</b>	<b>99</b>
---	-----------

## **PSYCHOLOGIE A SOCIOLOGIE**

### **Obecná psychologie**

<b>Матаева Б.Ү. ,Режепова Гүлмира ЖЕКЕ АДАМ ,ОНЫҢ ҚҰРЫЛЫМЫ ЖӘНЕ БАҒЫТТЫЛЫҒЫ .....</b>	<b>104</b>
---	------------

<b>Көкенова БЫТЬ ИНТРОВЕРТОМ НОРМАЛЬНО .....</b>	<b>107</b>
--	------------

<b>Матаева Б.Ү. , Сенбай Дәулет ӘЛЕУМЕТТЕГІ ПСИХОЛОГИЯ САЛАСЫ .....</b>	<b>111</b>
---	------------

<b>Сериков Т. Е. ЕСТЕ САҚТАУ ҚАБІЛЕТІНІҢ ҚЫЗМЕТІ МЕН ДАМУ ЖОЛДАРЫ</b>	<b>116</b>
---	------------

<b>Матаева Б.Ү., Муздапарова А. ПСИХОЛОГИЯЛЫҚ ЖӘНЕ ДЕФЕКТОЛОГИЯЛЫҚ КОРРЕКЦИЯ .....</b>	<b>119</b>
--	------------



## ZEMĚDĚLSTVÍ

### Mechanizace zemědělství

Аханов С.М., Балгабаев М.А., Кобланов С. ЖЕР ӨНДЕЙТИН АГРЕГАТТАРДЫҢ ӨНІМДІЛІГІН АРТТЫРУ НЕГІЗДЕРІ.....	123
--	-----

## MODERNÍ INFORMAČNÍ TECHNOLOGIE

### Software

Россіхін В.В., Бухмін О.В., Кривошей Г.В., Мегера В.В. ХХІ СТОЛІТТЯ – СТОЛІТТЯ ТЕХНОЛОГІЙ І ЦИФРОВІЗАЦІЇ (ОСОБЛИВОСТІ СУЧАСНИХ ВЗАЄМОДІЙ В СИСТЕМІЛІКАР-ПАЦІЄНТ).....	128
---	-----

## TECHNICKÉ VĚDY

### Mechanika

Сенакосов Г.А, Бурдин И. В., Демко А.Ю., Гурвич Ю.А. ПРИМЕНЕНИЕ СИНТЕЗА ПРИ ФОРМИРОВАНИИ КИНЕМАТИЧЕСКИХ СХЕМ СЛОЖНОГО ДВИЖЕНИЯ ТОЧКИ.....	136
---	-----

### Energetická

Suleymenov O.A. DRY METHODS OF MINERAL PROCESSING BASED ON ELECTRON- ION TECHNOLOGY .....	140
---	-----

<b>CONTENTS.....</b>	<b>143</b>
----------------------	------------

\*302304\*  
\*302523\*  
\*302519\*  
\*302520\*  
\*302497\*  
\*302546\*  
\*302510\*  
\*302562\*  
\*302499\*  
\*302507\*  
\*302569\*  
\*302545\*  
\*302273\*  
\*302522\*  
\*302340\*  
\*302355\*

\*302503\*  
\*302287\*  
\*302315\*  
\*302338\*  
\*302353\*  
\*302542\*  
\*302122\*  
\*302573\*  
\*302342\*  
\*299559\*